



Robert Bosch GmbH
72757 Reutlingen
Germany

www.bosch-ebike.com

1 270 020 XBN (2019.04) T / 158 WEU

Nyon

BUI275



- de** Originalbetriebsanleitung
- en** Original operating instructions
- fr** Notice d'utilisation d'origine
- es** Instrucciones de servicio originales
- pt** Manual de instruções original
- it** Istruzioni d'uso originali
- nl** Oorspronkelijke gebruiksaanwijzing
- da** Original brugsanvisning
- sv** Originalbruksanvisning
- no** Original bruksanvisning
- fi** Alkuperäinen käyttöopas
- el** Πρωτότυπες οδηγίες λειτουργίας

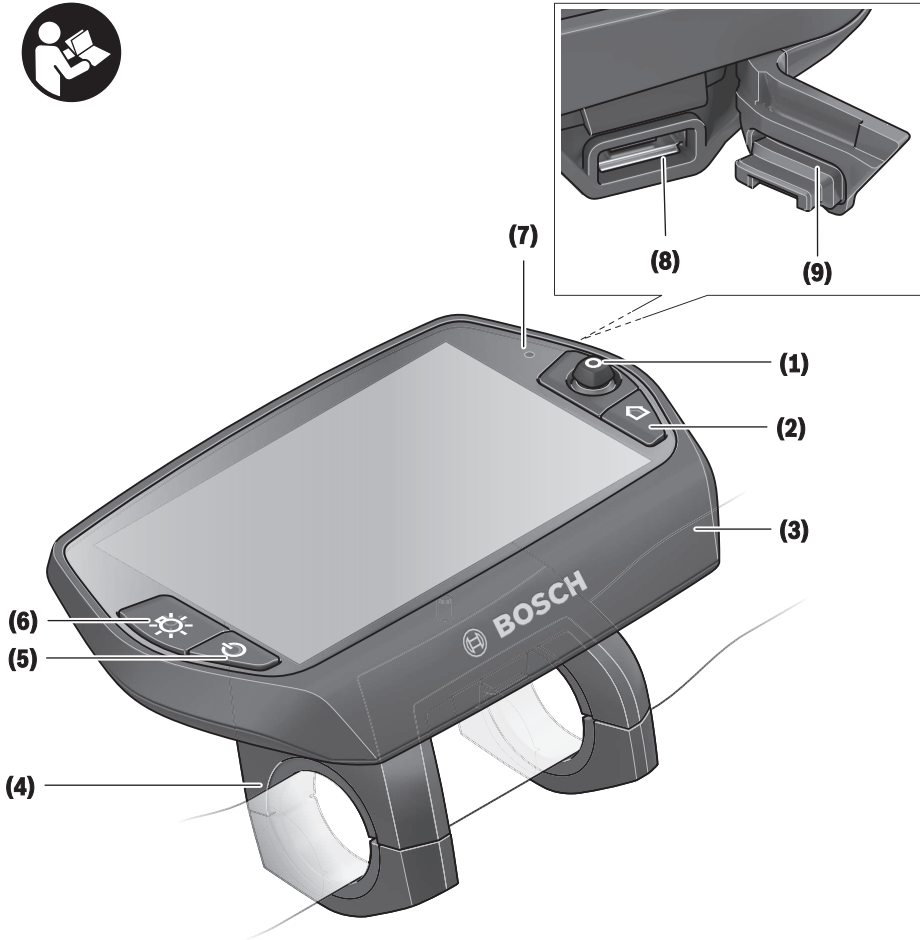

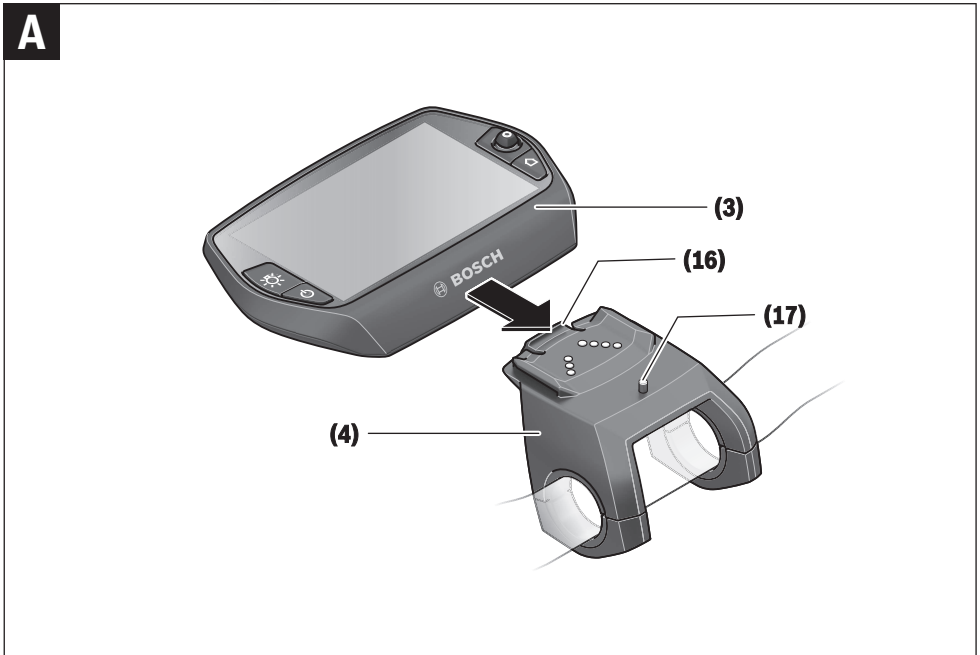
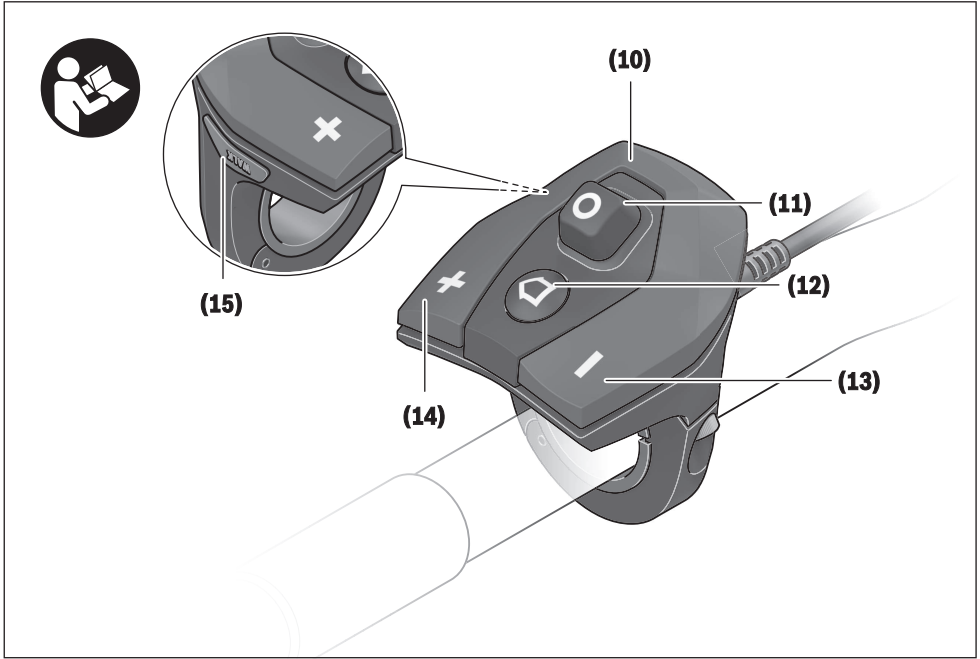

Consignes de sécurité



Lisez attentivement toutes les instructions et consignes de sécurité. Le non-respect des instructions et consignes de sécurité peut provoquer un choc électrique, un incendie et/ou entraîner de graves blessures.

Conservez tous les avertissements et toutes les instructions pour pouvoir s'y reporter ultérieurement.

Le terme **accu** utilisé dans la présente notice d'utilisation désigne un accu/une batterie d'eBike Bosch d'origine.

- ▶ **Ne vous laissez pas distraire par l'affichage sur l'ordinateur de bord.** Si vous ne vous concentrez pas pleinement sur les conditions de circulation, vous risquez d'être impliqué dans un accident. Pour changer de niveau d'assistance et effectuer des entrées dans votre ordinateur de bord, arrêtez-vous et saisissez les données souhaitées.
- ▶ **Avant d'entamer un programme d'entraînement, demandez conseil à un médecin concernant les efforts que vous pouvez supporter.** Vous éviterez ainsi tout risque pour la santé.
- ▶ **En cas d'utilisation d'un cardiofréquencemètre, la fréquence cardiaque affichée peut être faussée par des interférences électromagnétiques.** Les fréquences cardiaques affichées ne sont fournies qu'à titre indicatif. Bosch n'assume aucune responsabilité pour les conséquences d'un affichage erroné des fréquences cardiaques.
- ▶ **L'ordinateur de bord Nyon n'est pas un appareil médical.** Les valeurs affichées dans le mode **<Fitness>** peuvent différer des valeurs réelles.
- ▶ **N'ouvrez pas l'ordinateur de bord.** Le fait de l'ouvrir annule la garantie. Il risquerait par ailleurs d'être détérioré.
- ▶ **Ne vous servez pas de l'ordinateur de bord comme d'une poignée.** Si vous soulevez votre vélo en le saisissant par l'ordinateur de bord, ce dernier risque d'être endommagé irréremédiablement.
- ▶ **N'utilisez l'ordinateur de bord Nyon qu'avec l'unité de commande (Drive Unit) appropriée, dotée d'une manette.** La manette de l'unité de commande dispose des mêmes fonctions que la manette de l'ordinateur de bord.
- ▶ **Attention !** En cas d'utilisation de l'ordinateur de bord en mode *Bluetooth*[®], les ondes émises risquent de perturber le fonctionnement de certains appareils et installations ainsi que le fonctionnement des avions et des appareils médicaux (par ex. stimulateurs cardiaques, prothèses auditives). Les ondes émises peuvent aussi avoir un effet nocif sur les personnes et les animaux qui se trouvent à proximité immédiate de l'appareil. N'utilisez pas l'ordinateur de bord en mode *Bluetooth*[®] à proximité d'appareils médicaux, de stations-service, d'usines chimiques et lorsque vous vous trouvez dans des zones à risque d'explosion ou dans des zones de dynamitage. N'utilisez pas l'ordinateur de bord en mode *Bluetooth*[®] dans les avions. Évitez une utilisation prolongée très près du corps.
- ▶ Le nom de marque *Bluetooth*[®] et le logo associé sont des marques déposées de la Bluetooth SIG, Inc. Toute utilisation

de cette marque/de ce logo par la société Bosch eBike Systems s'effectue sous licence.

- ▶ **L'ordinateur de bord est doté d'une interface radio. Observez les restrictions d'utilisation locales en vigueur, par ex. dans les avions ou les hôpitaux.**
- ▶ **Lisez et respectez les consignes de sécurité et les instructions de toutes les notices d'utilisation du système eBike, ainsi que la notice d'utilisation de votre eBike.**

Consignes de sécurité en rapport avec la navigation

- ▶ **Ne planifiez pas d'itinéraires pendant que vous roulez. Arrêtez-vous pour entrer une nouvelle destination.** Si vous ne vous concentrez pas pleinement sur la circulation routière, vous risquez d'être impliqué dans un accident.
- ▶ **Modifiez votre itinéraire si la navigation vous suggère un trajet qui s'avère risqué ou dangereux compte tenu de vos compétences de conduite.** Laissez votre appareil de navigation vous proposer un autre itinéraire.
- ▶ **Respectez toujours tous les panneaux de signalisation, même si la navigation préconise un chemin particulier.** Le système de navigation peut ne pas tenir compte des chantiers ou des déviations temporaires.
- ▶ **N'utilisez pas la navigation dans des situations critiques ou incertaines en termes de sécurité (routes barrées, déviations, etc.).** Emportez toujours avec vous des cartes routières et aux moyens de communication supplémentaires.

Description des prestations et du produit

Utilisation conforme

L'ordinateur de bord Nyon est spécialement conçu pour une utilisation conjointe avec un système eBike Bosch et pour afficher des données de parcours. Il n'est pas adapté à une navigation sans vélo (pour les randonneurs ou les automobilistes par ex.).

Nous nous réservons le droit d'apporter à tout moment des modifications au logiciel pour corriger des erreurs ou pour étendre les fonctionnalités décrites dans la présente notice.

Éléments constitutifs

La numérotation des éléments se réfère aux représentations sur les pages graphiques situées en début de notice.

Toutes les pièces de vélo, à l'exception de l'unité d'entraînement (Drive Unit), de l'ordinateur et de l'unité de commande, du capteur de vitesse et de leurs fixations sont représentées de manière schématique, elles peuvent différer par rapport à celles réellement installées sur votre vélo électrique.

- (1) Manette
- (2) Touche Home

- (3) Ordinateur de bord
- (4) Support ordinateur de bord
- (5) Touche Marche/Arrêt de l'ordinateur de bord
- (6) Touche d'éclairage du vélo
- (7) Capteur de luminosité
- (8) Prise USB
- (9) Cache de protection de la prise USB
- (10) Unité de commande
- (11) Manette de l'unité de commande
- (12) Touche **Home** de l'unité de commande
- (13) Touche pour réduire le niveau d'assistance
- (14) Touche pour augmenter le niveau d'assistance
- (15) Touche d'assistance au démarrage/à la poussée **WALK**
- (16) Dispositif d'arrêt de l'ordinateur de bord
- (17) Vis de blocage de l'ordinateur de bord
Câble de charge USB (micro A – micro B) ^{A)}

A) pas représenté, disponible en tant qu'accessoire

Caractéristiques techniques

Ordinateur de bord		Nyon
Code produit		BUI275
Mémoire interne totale	Go	8
Courant de charge maxi de la connexion USB	mA	500
Tension de charge de la connexion USB	V	5
Câble de charge USB		1 270 016 360
Températures de fonctionnement	°C	-5...+40
Températures de stockage	°C	-10...+50
Températures de charge	°C	0...+40
Batterie Li-ion interne	V mAh	3,7 710
Indice de protection		IP x7 (étanche à l'eau)
Normes WiFi supportées		802,11b/g/n (2,4 GHz)
Poids (approx.)	kg	0,2
WiFi		
– Fréquence	MHz	2400–2480
– Puissance d'émission	mW	<100
<i>Bluetooth®</i>		
– Fréquence	MHz	2400–2480
– Puissance d'émission	mW	<10

Déclaration de conformité

La Robert Bosch GmbH, Bosch eBike Systems, atteste que l'équipement radioélectrique **Nyon** est conforme à la direc-

tive 2014/53/UE. Vous trouverez l'intégralité de la déclaration de conformité CE à l'adresse suivante : <https://www.ebike-connect.com/conformity>

Montage

Mise en place et retrait de l'ordinateur de bord (voir figure A)

Pour **insérer** l'ordinateur de bord (3), faites-le glisser dans le support (4) par l'avant.

Pour retirer l'ordinateur de bord (3), appuyez sur le dispositif d'arrêt (16) et faites-le glisser vers l'avant hors du support (4).

► Retirez l'ordinateur de bord lorsque vous gardez votre vélo électrique.

Il est également possible de bloquer l'ordinateur de bord dans son support pour qu'il ne puisse pas être enlevé. Pour cela, démontez le support (4) du guidon. Placez l'ordinateur de bord sur le support. Vissez par le dessous la vis de blocage (17) (filetage M3, 8 mm de long) dans le trou fileté du support prévu à cet effet. Remontez le support sur le guidon.

Remarque : La vis de blocage n'est pas une véritable protection antivol.

Utilisation

Mise en marche du système eBike Bosch

Conditions préalables

Le système eBike ne peut être activé que si les conditions suivantes sont réunies :

- La batterie de vélo électrique utilisée est suffisamment chargée (voir la notice d'utilisation de la batterie).
- L'ordinateur de bord est correctement inséré dans son support

Mise en marche/arrêt du système eBike

Pour **mettre en marche** le système eBike, vous avez les possibilités suivantes :

- Placez l'ordinateur de bord sur le support (4).
- L'ordinateur de bord et la batterie étant en place sur le vélo, appuyez brièvement une fois sur la touche Marche/Arrêt (5) de l'ordinateur de bord.
- L'ordinateur de bord étant en place dans son support, appuyez sur la touche Marche/Arrêt de la batterie (certains fabricants de vélos proposent des solutions sans accès possible à la touche Marche/Arrêt de la batterie ; voir la notice d'utilisation de la batterie).

Le système d'entraînement eBike est activé dès que vous appuyez sur les pédales (sauf quand l'assistance à la poussée est active ou avec le niveau d'assistance **OFF**). La puissance du moteur est déterminée par le niveau d'assistance paramétré au niveau de l'ordinateur de bord.

Dès que vous arrêtez de pédaler en mode normal ou dès que vous avez atteint une vitesse de **25/45 km/h**, le système d'entraînement eBike désactive l'assistance. L'entraînement

se réactive automatiquement dès que vous vous mettez à pédaler et que la vitesse est inférieure à **25/45 km/h**.

Pour **arrêter** le système eBike, vous avez les possibilités suivantes :

- Appuyez sur la touche Marche/Arrêt **(5)** de l'ordinateur de bord pendant au moins 1 seconde.
- Éteignez la batterie en actionnant la touche Marche/Arrêt (certains fabricants de vélos proposent des solutions sans accès possible à la touche Marche/Arrêt de la batterie ; voir la notice d'utilisation de la batterie).
- Retirez l'ordinateur de bord de son support.

Si le système d'entraînement eBike n'est pas sollicité pendant 10 minutes (par ex. du fait que le vélo est à l'arrêt) et qu'en même temps aucune touche de l'ordinateur de bord ou de l'unité de commande de votre vélo électrique n'est actionnée, le système eBike s'arrête automatiquement de même que la batterie afin d'économiser l'énergie.

Le système de commande Nyon

Le système de commande Nyon se compose de trois composantes :

1. l'ordinateur de bord Nyon avec l'unité de commande
2. l'application mobile **Bosch eBike Connect**
3. le portail en ligne www.eBike-Connect.com

De nombreux paramètres de configuration et fonctions peuvent être gérés et utilisés sur tous les composants. Certains paramètres de configuration et certaines fonctions ne sont atteignables ou utilisés que sur certains composants. La synchronisation des données s'effectue automatiquement en cas de connexion *Bluetooth*[®]/Internet. Le tableau suivant donne un aperçu des fonctions disponibles.

Fonctions de l'ordinateur de bord	A	B	C
Fonctions de l'application mobile pour smartphone			
Fonctions du portail en ligne			

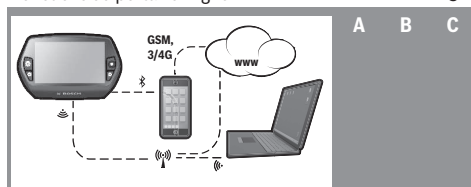

	A	B	C
Inscription/enregistrement	✓	✓	✓
Modification de la configuration	✓	✓	✓
Saisie des données de conduite	✓		
Affichage en temps réel des données de conduite	✓		
Préparation/analyse des données de conduite		✓	✓
Création d'affichages personnalisés		✓	✓
Affichage de la position actuelle ^{A)}	✓	✓	✓
Navigation	✓		
Calcul d'itinéraire	✓	✓	✓

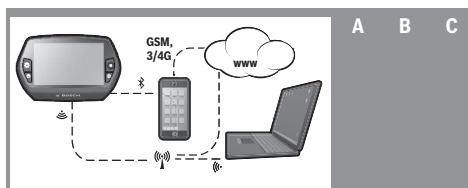

	A	B	C
Affichage de l'autonomie restante (cercle autour de la position actuelle)	✓	✓	
Effet d'entraînement en temps réel	✓		
Vue d'ensemble des itinéraires		✓	✓
Statistiques Dashboard	✓	✓	✓
Achat de fonctions Premium		✓	

A) GPS requis

Fonctions Premium

Les fonctions standard du système de commande Nyon peuvent être étendues grâce à l'achat de fonctions Premium sur l'AppStore pour les iPhones d'Apple ou sur le Google PlayStore pour les appareils Android.

Plusieurs fonctions Premium payantes sont disponibles en plus de l'application gratuite **Bosch eBike Connect**. Vous trouverez une liste détaillée des applications supplémentaires disponibles dans la notice d'utilisation en ligne, à l'adresse www.Bosch-eBike.com/nyon-manual.

Alimentation en énergie de l'ordinateur de bord

Trois conditions doivent être remplies pour que la batterie du vélo électrique alimente en énergie l'accu de l'ordinateur de bord : l'ordinateur de bord doit être en place dans son support **(4)**, une batterie suffisamment chargée doit être en place sur le vélo électrique et le système eBike doit être activé.

Après avoir été retiré de son support **(4)**, l'ordinateur de bord est alimenté en énergie via son accu. Si l'accu de l'ordinateur de bord est faible, un message d'avertissement s'affiche à l'écran.

Pour recharger l'accu de l'ordinateur de bord, replacez-le sur son support **(4)**. Ayez à l'esprit que si vous n'êtes pas en train de recharger la batterie de votre vélo, le système eBike se désactive automatiquement au bout de 10 minutes en l'absence d'actionnement d'une touche. Dans ce cas, l'accu de l'ordinateur cessera lui aussi d'être rechargé.

Vous pouvez également recharger l'ordinateur de bord via la prise USB. Pour cela, ouvrez le capuchon de protection **(9)**. Branchez la prise USB **(8)** de l'ordinateur de bord via un câble USB compatible à un chargeur USB standard ou à la prise USB d'un ordinateur (tension de charge de 5 V, courant de charge maxi 500 mA).

Après avoir retiré l'ordinateur de bord de son support **(4)**, toutes les valeurs des fonctions restent sauvegardées et peuvent continuer à être affichées.

Si l'accu de l'ordinateur de bord n'est pas rechargé, la date et l'heure seront conservées pendant 6 mois maximum. Après son redémarrage, la date et l'heure seront réinitialisées une fois la localisation GPS réussie.

Remarque : Pour prolonger au maximum la longévité de l'accu de l'ordinateur de bord, il est conseillé de le recharger tous les six mois.

Mise en service de l'ordinateur de bord

Nyon est livré avec un accu partiellement chargé. Avant la première utilisation, chargez complètement l'accu de l'ordinateur de bord via la prise USB (voir « Alimentation en énergie de l'ordinateur de bord », Page Français – 3) ou le système eBike.

Pour pouvoir utiliser toutes les fonctions du système de commande, vous devez également vous enregistrer en ligne.

Inscription sur l'ordinateur de bord

- Allumez l'ordinateur de bord en actionnant la touche Marche/Arrêt (5).
- Sélectionnez à l'aide de la manette (1) la langue souhaitée (sélection en appuyant sur la manette) et suivez les instructions.

Vous disposez de différentes possibilités pour mettre en service l'ordinateur de bord Nyon :

– <ESSAI ROUT.>

Vous pouvez effectuer un trajet d'essai sans avoir à vous inscrire préalablement ni avoir à saisir de données. Lors que vous éteignez ensuite l'ordinateur de bord, toutes les données du trajet d'essai sont supprimées.

– <ENREGISTRER> → <HORS LIGNE>

Il s'agit d'un processus d'inscription partiel, très rapide. Offline signifie dans ce cas que vos données de conduite et vos données d'utilisateur ne sont pas sauvegardées que localement sur l'ordinateur de bord. Suivez les instructions et sélectionnez l'une des options de réponses proposées. Les données saisies sont conservées après la mise hors service de Nyon mais elles ne seront pas synchronisées avec le portail en ligne ou l'application mobile pour smartphone.

– <ENREGISTRER> → <EN LIGNE > → <SMARTPH.>

Il s'agit d'un processus d'inscription complet. Raccordez le Nyon à son support (4), téléchargez l'application **Bosch eBike Connect** sur votre smartphone et inscrivez-vous à l'aide de l'application. Une fois l'inscription effectuée, les données de conduite seront sauvegardées et synchronisées avec l'application mobile et le portail en ligne.

– <ENREGISTRER> → <EN LIGNE > → <WI-FI>

Il s'agit d'un processus d'inscription complet. Placez-vous dans la zone de portée d'un réseau WiFi. Insérez le Nyon dans son support (4). Après avoir sélectionné un réseau puis saisi l'identifiant et le mot de passe, le Nyon se connecte au réseau WiFi de votre choix et vous êtes dirigé vers le portail en ligne www.eBike-Connect.com pour procéder à l'inscription. Une fois l'inscription effectuée, les données de conduite seront sauvegardées et synchronisées avec le portail en ligne. Vous pouvez ensuite établir une connexion avec votre smartphone à partir de votre Nyon (<Paramètres> → <Connexions> → <Connecter un smartphone>).

Inscription via smartphone et couplage Bluetooth®

La livraison n'inclut pas de smartphone. Pour effectuer l'inscription à l'aide d'un smartphone, il est nécessaire d'avoir une connexion Internet, ce qui peut occasionner des coûts auprès de votre fournisseur de téléphonie. Une connexion Internet est également nécessaire pour la synchronisation des données entre le smartphone et le portail en ligne.

Afin de pouvoir utiliser toutes les fonctionnalités de votre ordinateur de bord, vous avez besoin d'un smartphone avec système d'exploitation Android version 4.0.3 ou plus récente ou iOS version 8 ou plus récente. Vous trouverez une liste des smartphones testés/approuvés dans la notice d'utilisation en ligne sous www.Bosch-eBike.com/nyon-manual.

Certains smartphones ne figurant pas dans cette liste mais dotés des systèmes d'exploitation mentionnés ci-dessus peuvent aussi être connectés sous certaines conditions à l'ordinateur de bord. Toutefois, une compatibilité totale de l'ordinateur de bord avec les smartphones non répertoriés dans la liste ne peut pas être garantie.

Téléchargez l'application **Bosch eBike Connect** sur votre smartphone depuis l'AppStore pour les iPhones d'Apple et depuis Google Play Store pour les appareils Android.

Démarrez l'application « Bosch eBike Connect » et suivez les instructions. Vous trouverez des instructions détaillées dans la notice d'utilisation en ligne sous www.Bosch-eBike.com/nyon-manual.

Si l'application **Bosch eBike Connect** est active et qu'une connexion *Bluetooth*® est établie avec votre ordinateur de bord, il y a synchronisation automatique des données entre l'ordinateur de bord et le smartphone.

Inscription en ligne

Pour l'inscription en ligne, un accès à Internet est nécessaire. Accédez à partir de votre navigateur au portail en ligne **Bosch eBike Connect** sous www.eBike-Connect.com et suivez les instructions. Vous trouverez des instructions détaillées dans la notice d'utilisation en ligne sous www.Bosch-eBike.com/nyon-manual.

Affichage et configuration de l'ordinateur de bord

Remarque : Toutes les représentations écran et textes d'interface des pages suivantes se rapportent à la version initiale du logiciel au moment de sa mise sur le marché. Du fait que le logiciel fait l'objet de plusieurs mises à jour par an, il peut arriver après une mise à jour que les représentation écran et/ou texte d'interface diffèrent quelque peu.

Logique de commande

Il est possible grâce à l'unité de commande **(10)** de changer l'affichage tout en roulant. Vous pouvez ainsi garder les deux mains sur le guidon lorsque vous roulez.

Les commandes de l'ordinateur de bord vous offrent les possibilités suivantes :

- La touche Marche/Arrêt **(5)** permet d'allumer ou d'éteindre l'ordinateur de bord.
- La touche **Home (2)** ou **(12)** permet d'accéder au mode de fonctionnement sélectionné dans **<Paramètres>** → **<Mon Nyon>**.
- La touche d'éclairage du vélo **(6)** permet d'activer ou de désactiver l'éclairage du vélo.
- La manette **(1)** permet de naviguer entre les différents modes de fonctionnement. La manette **(1)** permet aussi, en appuyant dessus, de valider un choix.

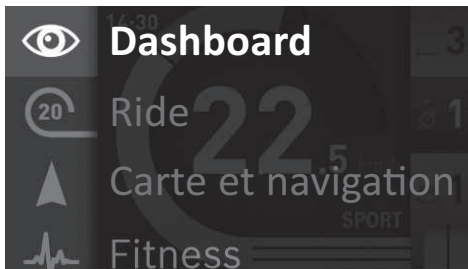

En actionnant la manette **(1)** vers la gauche, vous pouvez superposer (en fondu enchaîné) le menu principal au mode de fonctionnement actif et passer au menu principal (voir photo ci-dessus).

En actionnant la manette **(1)** vers la droite dans le mode de fonctionnement actif, les options de paramétrage possibles du mode activé viendront se superposer à l'écran actuel. Naviguez jusqu'à l'option souhaitée à l'aide de la manette **(1)** et sélectionnez-la en appuyant sur la manette.

Conseil : Quand vous vous trouvez dans le mode de fonctionnement actif, vous pouvez passer directement au mode de fonctionnement suivant en actionnant la manette **(1)** vers le haut ou vers le bas. Si le Nyon est installé sur le vélo, le mode **<Ride>** apparaît après sa mise en marche. Si le Nyon n'est pas installé sur le vélo, c'est le mode **<Dashboard>** qui apparaît.

Menu principal

Symbole	Mode de fonctionnement	Fonction
	<Dashboard>	Ce mode montre différentes données statistiques, l'état de la connexion et l'état de synchronisation.
	<Ride>	Ce mode de fonctionnement permet de transmettre les données de conduite actuelles.
	<Carte et navigation>	Ce mode vous permet de télécharger sur Internet des cartes basées sur OSM (Open Street Map). Vous pouvez naviguer à l'aide de ces cartes.
	<Fitness>	Ce mode vous permet de visualiser différentes informations relatives à vos activités sportives.
	<Paramètres>	Ce mode vous permet de définir les paramètres de base de votre ordinateur de bord.

Mode de fonctionnement <Dashboard>

Ce mode montre différentes données statistiques, l'état de la connexion et l'état de synchronisation.

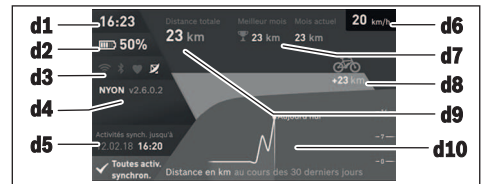

- d1** Heure
- d2** Indicateur de niveau de charge de la batterie du vélo électrique
- d3** État de la connexion
- d4** Version de l'ordinateur de bord Nyon
- d5** Informations sur la synchronisation de l'ordinateur de bord Nyon
- d6** Affichage de la vitesse/état de l'éclairage (ordinateur de bord monté) / affichage du niveau de charge de l'accu de l'ordinateur de bord (ordinateur de bord retiré)
- d7** Plus grand nombre de kilomètres parcourus pendant un mois
- d8** Kilomètres parcourus par rapport au mois précédent
- d9** Total des kilomètres parcourus
- d10** Kilomètres parcourus pendant les 30 derniers jours

Les données suivantes sont alors synchronisées :

- Lieux et itinéraires enregistrés
- Écrans utilisateur et des modes de conduite
- Paramètres utilisateur

La synchronisation s'effectue par WiFi ou Bluetooth®. Si ces deux modes de connexion sont désactivés, un message d'erreur s'affiche.

Mode Ride

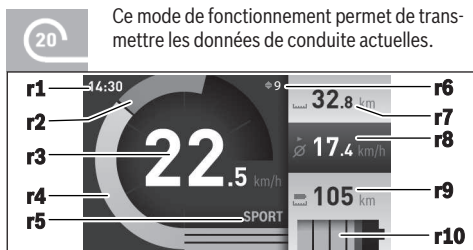

Ce mode de fonctionnement permet de transmettre les données de conduite actuelles.

- r1 Heure
- r2 Puissance de pédalage
- r3 Vitesse de roulage
- r4 Puissance du moteur
- r5 Affichage niveau d'assistance
- r6 Recommandation de changement de vitesse/affichages eShift
- r7 Compteur journalier
- r8 Vitesse moyenne
- r9 Autonomie restante
- r10 Indicateur de niveau de charge de la batterie du vélo électrique

Mode Carte et navigation

Ce mode vous permet de télécharger sur Internet des cartes basées sur OSM (Open Street Map). Vous pouvez naviguer à l'aide de ces cartes.

L'acheteur se verra installer par le revendeur la carte correspondant à la région de son domicile. Si nécessaire, d'autres cartes pourront être téléchargées via l'application **Bosch eBike Connect** et installées sur votre ordinateur de bord. Vous trouverez des instructions détaillées dans la notice d'utilisation en ligne sous <http://www.Bosch-eBike.com/nyon-manual>.

Si vous disposez d'une connexion WiFi active, vous pouvez charger directement des cartes sur l'ordinateur de bord Nyon via **<Paramètres>** → **<Carte et navigation>** → **<Glossaire de carte>**. Lorsque vous allumez le Nyon, celui-ci commence par effectuer une recherche de satellites pour la réception de signaux GPS. Dès que le nombre de satellites trouvés est suffisant, vous pouvez visualiser votre position actuelle sur la carte dans le mode **<Carte et navigation>**. En cas de mauvaises conditions météorologiques ou de réception des signaux, la recherche de satellites peut prendre plus de temps. Si aucun satellite n'est trouvé après une durée assez longue, redémarrez le Nyon.

En actionnant la manette (1) vers la droite, vous pouvez sélectionner les sous-menus situés sur le côté droit et modifier ainsi le réglage du zoom sur la carte, afficher l'autonomie de la batterie de votre vélo électrique ou choisir parmi diffé-

rentes options de navigation. Les réglages du zoom pour la section de la carte peuvent également être modifiés en appuyant sur la manette.

L'autonomie restante de la batterie peut être étendue en sélectionnant la fonction Premium **Topo-autonomie**. En cas d'utilisation de la fonction **Topo-autonomie**, l'ordinateur de bord calcule et affiche l'autonomie restante sur la base des données topographiques. Le calcul de l'autonomie topographique est limité à 100 km. Vous trouverez des instructions détaillées dans la notice d'utilisation en ligne sous <http://www.Bosch-eBike.com/nyon-manual>.

Sous **<Points d'intérêt>** s'afficheront les **spécialistes Bosch eBike** les plus proches. Après sélection d'un revendeur, le logiciel calcule l'itinéraire pour vous y rendre et vous le propose.

Si vous avez entré la destination (ville, numéro de rue, rue), 3 itinéraires différents (**<Paysage>**, **<Rapide>** et **<MTB>** (vélo tout terrain)) vous seront proposés au choix. Vous pouvez aussi vous laisser guider jusqu'à votre domicile, sélectionner l'une des dernières destinations ou rappeler des lieux et itinéraires enregistrés. (Eine detaillierte Anleitung hierzu finden Sie in der Online-Betriebsanleitung unter <http://www.Bosch-eBike.com/nyon-manual>.) L'itinéraire choisi s'affichera comme représenté sur l'illustration ci-dessous.

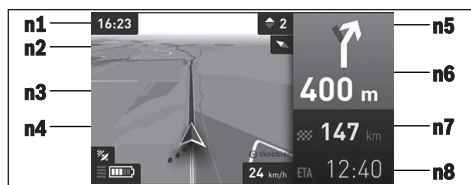

- n1 Heure
- n2 Aiguille de boussole
- n3 Carte
- n4 Vitesse de roulage
- n5 Recommandation de changement de vitesse
- n6 Indication de changement de direction et distance jusqu'à la prochaine bifurcation
- n7 Distance jusqu'à la destination finale
- n8 Heure d'arrivée à destination estimée

Les informations relatives à l'itinéraire s'affichent au cours de la navigation sous forme de fondu enchaîné (par exemple, tourner à gauche à 50 mètres), y compris dans les autres modes.

Un clic droit sur la manette permet d'afficher votre itinéraire, aussi dans le profil d'altitude. Il est également possible de déplacer la carte avec la fonction zoom pour explorer les environs.

Si vous interrompez un trajet en cours de navigation et si vous consultez ensuite **<Carte et navigation>**, il vous sera demandé si vous souhaitez reprendre la navigation ou non. Si vous demandez de poursuivre la navigation, le système de navigation vous guidera jusqu'à votre dernière destination.

Si vous avez importé des itinéraires GPX via le portail en ligne, ceux-ci vous seront transférés sur votre Nyon via *Bluetooth®* ou WiFi. Vous pouvez démarrer ces itinéraires, en cas de besoin. Si vous vous trouvez à proximité de l'itinéraire, vous pouvez vous laisser guider jusqu'au point de départ ou démarrer directement la navigation le long de l'itinéraire.

Si vous avez programmé des destinations intermédiaires (étapes), un message vous informera chaque fois que vous serez arrivé à l'une des destinations intermédiaires.

L'ordinateur de bord Nyon n'est pas adapté à une navigation sans vélo (pour les randonneurs ou les automobilistes par ex.).

À des températures inférieures à 0 °C, des écarts importants peuvent survenir lors de la mesure de l'altitude.

Mode Fitness



Ce mode vous permet de visualiser différentes informations relatives à vos activités sportives.

Sur la base de votre niveau d'activité déterminé lors de l'inscription, vous serez informé de l'effet de nos activités récentes sur votre niveau d'endurance (effet d'entraînement).

Pour vérifier votre fréquence cardiaque, vous pouvez utiliser une ceinture thoracique que vous pouvez connecter au Nyon via *Bluetooth®*.

Vous trouverez les modèles compatibles dans la notice d'utilisation en ligne sous www.Bosch-eBike.com/nyon-manual.

L'ordinateur de bord Nyon est fourni sans ceinture thoracique.



- f1 Heure
- f2 Performance/fréquence cardiaque actuelle
- f3 Représentation de l'effet d'entraînement actuel
- f4 Effet d'entraînement
- f5 Kilocalories dépensées
- f6 Cadence de pédalage actuelle
- f7 Vitesse actuelle
- f8 Durée

Vous pouvez réinitialiser les valeurs moyennes ou passer à un affichage personnalisé via les sous-menus. Vous trouverez des instructions détaillées dans la notice d'utilisation en ligne sous www.Bosch-eBike.com/nyon-manual.

Mode Paramètres de configuration



Ce mode vous permet de définir les paramètres de base de votre ordinateur de bord.

Remarque : Certains réglages de base ne peuvent être modifiés que si le Nyon est inséré dans son support (4). Pour accéder au menu **<Paramètres>**, actionnez la

manette (1) vers le bas dans le menu principal, jusqu'à ce que **<Paramètres>** s'affiche.

Conseil : Vous pourrez également accéder au menu **<Paramètres>** en actionnant longuement la manette vers le bas.

Les réglages suivants peuvent être effectués :

- **<Connexions>** : vous pouvez configurer les paramètres *Bluetooth®*, la connexion d'un nouveau smartphone, une connexion WiFi ou un cardiofréquencemètre. Lorsque vous activez le WiFi, le Nyon cherche les réseaux disponibles. Une liste des réseaux trouvés sera affichée. Sélectionnez le réseau souhaité avec la manette (1) et entrez le mot de passe.
- **<Carte et navigation>** : vous pouvez configurer ici l'affichage de la carte et activer un ajustement automatique de la représentation en fonction de la luminosité ambiante.
- **<Mon profil>** : vous pouvez afficher ici l'utilisateur actif.
- **<Mon eBike>** : une fois le Nyon branché, vous pouvez changer la circonférence de roue entrée par défaut par le fabricant dans une plage $\pm 5\%$.
- Le fabricant de vélos ou concessionnaire de vélos peut programmer un certain kilométrage et/ou intervalle de temps comme échéance d'entretien. **<Service>** vous indique l'échéance du prochain entretien.
- **<Conseil changement vitesse>** permet d'activer / désactiver l'affichage « Recommandation de changement de vitesse ».
- Si votre vélo électrique est doté d'un système **eShift**, vous pouvez ici configurer aussi votre système eShift.
- Une page d'informations système vous donne une vue d'ensemble des composants eBike utilisés. Pour chaque composant sont affichés le numéro de série, les versions matérielle et logicielle ainsi que d'autres données importantes.
- Pour connaître le niveau de charge momentané de la batterie montée sur le vélo, sélectionnez l'option de menu **<État de la batterie>**.
- **<Mon Nyon>** : vous pouvez rechercher ici les mises à jour, configurer la touche Home, effectuer chaque soir automatiquement une remise à 0 des compteurs (kilométrage journalier, calories dépensées et valeurs moyennes etc.) ou réinitialiser le Nyon aux réglages d'usine.
- **<Luminosité automatique>** permet d'activer / désactiver l'adaptation automatique de la luminosité de l'écran.
- Pour compenser les changements liés aux conditions météorologiques, vous pouvez adapter sous **<Correction de l'altitude>** la valeur affichée à l'altitude réelle.
- **<Région et langue>** : vous permet d'afficher la vitesse et la distance en kilomètres ou en miles, d'afficher l'heure au format 12 heures ou 24 heures, de sélectionner le fuseau horaire et de choisir une langue de votre choix. L'heure actuelle est récupérée automatiquement à partir du signal GPS.
- Vous trouverez dans l'option de menu **<Aide>** une sélection de FAQ (Questions les plus fréquemment posées), des informations de contact, des indications juridiques ainsi que des informations sur le système et les licences.

Indicateurs d'état

Tous les indicateurs d'état ne sont pas toujours affichés (dépend du mode de fonctionnement représenté). Les affichages d'état qui apparaissent déjà dans l'écran principal ne sont pas représentés une seconde fois. La position des affichages d'état peut varier. Lorsque l'ordinateur de bord est retiré de son support, le niveau de charge de l'accu de l'ordinateur de bord Nyon s'affiche à la place de l'état de l'éclairage du vélo.

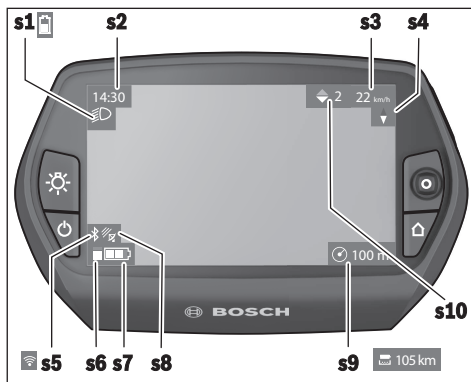

- s1 Affichage éclairage du vélo/niveau de charge de l'accu du Nyon
- s2 Affichage de l'heure
- s3 Affichage vitesse
- s4 Affichage boussole
- s5 Affichage connexion Bluetooth®/WiFi
- s6 Affichage niveau d'assistance
- s7 Indicateur de niveau de charge de la batterie du vélo électrique
- s8 Affichage signal GPS
- s9 Affichage zoom/autonomie restante
- s10 Recommandation de changement de vitesse

Réinitialisation de l'ordinateur de bord Nyon

Si, contre toute attente, il devenait impossible d'utiliser Nyon, celui-ci peut-être réinitialisé en appuyant simultanément sur les touches (1), (2), (5) et (6). N'effectuez une réinitialisation que lorsque cela est absolument nécessaire car cela peut entraîner la perte d'un grand nombre de réglages.

Mise en marche/arrêt de l'ordinateur de bord

Pour **mettre en marche** l'ordinateur de bord, appuyez brièvement sur la touche Marche/Arrêt (5).

Pour **arrêter** l'ordinateur de bord, appuyez sur la touche Marche/Arrêt (5) pendant plus d'une seconde.

Après avoir été retiré de son support, le Nyon passe en mode d'économie d'énergie (sans rétro-éclairage) au bout de 5 minutes si aucune touche n'est actionnée et il s'éteint automatiquement au bout de 5 minutes supplémentaires.

Indicateur de niveau de charge de la batterie

L'indicateur du niveau de charge **r10 (s7)** indique l'état de charge de la batterie du vélo électrique. L'état de charge de l'accu du Nyon peut être lu sur l'écran (affichage **s1**). L'état de charge de la batterie du vélo électrique peut également être lu au niveau des LED de la batterie proprement dite.

Sur l'affichage **r10**, chaque barre du symbole de batterie représente environ 20 % de capacité :

- La batterie du vélo électrique est complètement chargée.
- La batterie du vélo électrique a besoin d'être rechargée.
- La capacité à disposition pour l'assistance électrique est épuisée. L'assistance est désactivée en douceur. La capacité restante de la batterie sera utilisée pour l'éclairage du vélo et l'ordinateur de bord.

La capacité de la batterie est suffisante pour encore 2 heures d'éclairage environ. Cette durée ne tient pas compte des autres besoins en courant (par ex. moyeu automatique à vitesses intégrées, charge d'appareils externes via la prise USB).

Si l'ordinateur de bord est retiré de son support (4), le dernier niveau de charge de batterie affiché restera mémorisé.

Réglage du niveau d'assistance

Vous pouvez sélectionner à l'aide de l'unité de commande (10) le niveau d'assistance électrique souhaité lorsque vous pédalez. Le niveau d'assistance peut être modifié à tout moment, même au cours de la conduite.

Remarque : Sur certaines versions, le niveau d'assistance est préréglé et ne peut pas être modifié. Sur d'autres, il peut y avoir moins de niveaux d'assistance que ce qui est indiqué ici.

Si le fabricant a doté le vélo électrique du **eMTB Mode**, le niveau d'assistance **eMTB** remplace le niveau d'assistance **SPORT**. Dans le **eMTB Mode**, le facteur d'assistance et le couple s'adaptent de façon dynamique à l'effort exercé sur les pédales. Le **eMTB Mode** n'est disponible que pour les entraînements de la gamme Performance Line CX.

Les niveaux d'assistance suivants sont disponibles :

- **OFF** : l'assistance électrique est désactivée, le vélo ne peut être utilisé que comme un vélo normal sans assistance. L'assistance à la poussée ne peut pas être activée.
- **ECO** : assistance efficace avec le rendement maximal, pour disposer d'une autonomie maximale
- **TOUR** : assistance régulière, pour de grands trajets et de grandes randonnées
- **SPORT/eMTB** :
 - SPORT** : assistance puissante pour parcours sportifs sur chemins montagneux ainsi que pour la circulation urbaine
 - eMTB** : assistance optimale sur tous terrains, démarrage sportif, dynamique améliorée, performances maximales
- **TURBO** : assistance maximale jusqu'à des fréquences de pédalage élevées, pour conduite sportive

Pour **augmenter** le niveau d'assistance, appuyez sur la touche **+** (14) de l'unité de commande, jusqu'à ce que le niveau d'assistance souhaité s'affiche à l'écran. Pour **réduire** le niveau d'assistance, appuyez sur la touche **-** (13).

La puissance moteur sollicitée apparaît au niveau de l'affichage **r4**. La puissance maximale du moteur dépend du niveau d'assistance sélectionné.

Si l'ordinateur de bord est retiré de son support (4), le niveau d'assistance affiché en dernier restera mémorisé, l'affichage **r4** de la puissance du moteur restera vide.

Activation/désactivation de l'assistance à la poussée

L'assistance à la poussée vous permet de pousser le vélo électrique en exerçant moins d'effort. La vitesse possible avec cette fonction dépend de la vitesse sélectionnée sur le vélo. Elle est au maximum de 6 km/h. Elle sera d'autant plus faible (à pleine puissance) que la vitesse sélectionnée est plus petite.

► **La fonction assistance à la poussée ne doit être utilisée que quand vous poussez le vélo électrique.** Les roues du vélo doivent être en contact avec le sol lorsque l'assistance à la poussée est utilisée, sans quoi vous risqueriez de vous blesser.

Pour activer l'assistance à la poussée, actionnez brièvement la touche **(15)** de votre ordinateur de bord. Après l'activation, appuyez dans les 3 secondes qui suivent sur la touche **+** et maintenez-la enfoncée. L'assistance électrique eBike se met alors en marche.

L'assistance à la poussée **se désactive** dès que l'une des situations suivantes se produit :

- Vous relâchez la touche **+**,
- Les roues du vélo électrique se bloquent (par ex. si vous actionnez les freins ou heurtez un obstacle),
- La vitesse devient supérieure à 6 km/h.

Après relâchement de la touche **+**, l'assistance à la poussée reste opérationnelle pendant encore 3 s. En cas de nouvel actionnement de la touche **+** pendant ce laps de temps, l'assistance à la poussée est réactivée.

Remarque : Sur certains systèmes, l'assistance à la poussée peut être activée directement en actionnant la touche **WALK**.

Remarque : L'assistance à la poussée n'est pas activable dans le niveau d'assistance **OFF**.

Activation/désactivation de l'éclairage du vélo

Sur les vélos où l'éclairage est alimenté par le système eBike, les feux avant et arrière peuvent être allumés et éteints simultanément en actionnant la touche **(6)** de l'ordinateur de bord.

Quand l'éclairage est allumé, le symbole d'éclairage **s1** s'affiche.

Le fait d'allumer ou d'éteindre l'éclairage du vélo n'a aucune incidence sur le rétro-éclairage de l'écran.

eShift (en option)

eShift indique qu'un système de passage de vitesses électronique est associé au système eBike. Les composants eShift sont reliés électriquement à l'unité d'entraînement par le fabricant. Les systèmes de passage de vitesses électroniques sont décrits dans une notice d'utilisation à part.

Affichage des code de défaut

Les éléments du système eBike sont contrôlés automatiquement en permanence. Si un défaut est détecté, le code de défaut correspondant s'affiche sur l'ordinateur de bord.

Certains défauts déclenchent la désactivation automatique de l'assistance électrique. Il est alors possible de continuer à rouler mais à la seule force des mollets. Faites contrôler votre vélo électrique avant de l'utiliser pour d'autres trajets.

► **Ne confiez les réparations qu'à un revendeur agréé.**

Code	Cause	Remède
410	Une ou plusieurs touches de l'ordinateur de bord sont bloquées.	Contrôlez si les touches sont coincées, par ex. suite à la pénétration de saletés. Le cas échéant, nettoyez les touches.
414	Problème de connexion de l'unité d'affichage	Faites contrôler les raccordements et connexions
418	Une ou plusieurs touches de l'unité de commande sont bloquées.	Contrôlez si les touches sont coincées, par ex. suite à la pénétration de saletés. Le cas échéant, nettoyez les touches.
419	Erreur de configuration	Redémarrez le système. Si le problème persiste, rendez-vous chez votre revendeur Bosch.
422	Problème de connexion de l'unité d'entraînement	Faites contrôler les raccordements et connexions
423	Problème de connexion de la batterie du vélo électrique	Faites contrôler les raccordements et connexions
424	Erreur de communication des composants entre eux	Faites contrôler les raccordements et connexions
426	Erreur de timeout interne	Redémarrez le système. Si le problème persiste, rendez-vous chez votre revendeur Bosch. Il n'est pas possible, en présence de ce dé-

Code	Cause	Remède
		faut, d'aller dans le menu Configuration de base pour afficher ou modifier la circonférence de pneu.
430	Accu interne de l'ordinateur de bord vide	Charger l'ordinateur de bord (dans son support ou via la prise USB)
431	Erreur de version de logiciel	Redémarrez le système. Si le problème persiste, rendez-vous chez votre revendeur Bosch.
440	Défaut interne de l'unité d'entraînement	Redémarrez le système. Si le problème persiste, rendez-vous chez votre revendeur Bosch.
450	Erreur interne du logiciel	Redémarrez le système. Si le problème persiste, rendez-vous chez votre revendeur Bosch.
460	Défaut sur la prise USB	Débranchez le câble de la prise USB de l'ordinateur de bord. Si le problème persiste, rendez-vous chez votre revendeur Bosch.
490	Défaut interne de l'ordinateur de bord	Faites vérifier l'ordinateur de bord
500	Défaut interne de l'unité d'entraînement	Redémarrez le système. Si le problème persiste, rendez-vous chez votre revendeur Bosch.
502	Dysfonctionnement de l'éclairage du vélo	Contrôlez l'éclairage et son câblage. Redémarrez le système. Si le problème persiste, rendez-vous chez votre revendeur Bosch.
503	Défaut du capteur de vitesse	Redémarrez le système. Si le problème persiste, rendez-vous chez votre revendeur Bosch.
510	Défaut interne du capteur	Redémarrez le système. Si le problème persiste, rendez-vous chez votre revendeur Bosch.
511	Défaut interne de l'unité d'entraînement	Redémarrez le système. Si le problème persiste, rendez-vous chez votre revendeur Bosch.
530	Dysfonctionnement de la batterie	Arrêtez le système eBike, retirez la batterie et remettez-la en place. Redémarrez le système. Si le problème persiste, rendez-vous chez votre revendeur Bosch.
531	Erreur de configuration	Redémarrez le système. Si le problème persiste, rendez-vous chez votre revendeur Bosch.
540	Défaut de température	Le vélo électrique se trouve en dehors de la plage de températures admissible. Arrêtez le système eBike et laissez la température de l'unité d'entraînement remonter ou redescendre jusque dans la plage de températures admissibles. Redémarrez le système. Si le problème persiste, rendez-vous chez votre revendeur Bosch.
550	Un consommateur électrique non autorisé a été détecté.	Retirez le consommateur électrique. Redémarrez le système. Si le problème persiste, rendez-vous chez votre revendeur Bosch.
580	Erreur de version de logiciel	Redémarrez le système. Si le problème persiste, rendez-vous chez votre revendeur Bosch.
591	Erreur d'authentification	Arrêtez le système eBike. Retirez la batterie et remettez-la en place. Redémarrez le système. Si le problème persiste, rendez-vous chez votre revendeur Bosch.
592	Composant non compatible	Utiliser un écran compatible. Si le problème persiste, rendez-vous chez votre revendeur Bosch.
593	Erreur de configuration	Redémarrez le système. Si le problème persiste, rendez-vous chez votre revendeur Bosch.
595, 596	Erreur de communication	Contrôlez le câblage vers le moyeu et redémarrez le système. Si le problème persiste, rendez-vous chez votre revendeur Bosch.
602	Erreur interne de la batterie pendant le processus de charge	Déconnectez le chargeur de la batterie. Redémarrez le système eBike. Reconnectez le chargeur à la batterie. Si le problème persiste, rendez-vous chez votre revendeur Bosch.
602	Erreur interne de la batterie	Redémarrez le système. Si le problème persiste, rendez-vous chez votre revendeur Bosch.

Code	Cause	Remède
603	Erreur interne de la batterie	Redémarrez le système. Si le problème persiste, rendez-vous chez votre revendeur Bosch.
605	Erreur de température de la batterie	Le vélo électrique se trouve en dehors de la plage de températures admissible. Arrêtez le système eBike et laissez la température de l'unité d'entraînement remonter ou redescendre jusque dans la plage de températures admissibles. Redémarrez le système. Si le problème persiste, rendez-vous chez votre revendeur Bosch.
605	Erreur de température (surchauffe) de la batterie pendant le processus de charge	Déconnectez le chargeur de la batterie. Laissez refroidir la batterie. Si le problème persiste, rendez-vous chez votre revendeur Bosch.
606	Erreur externe de la batterie	Vérifiez le câblage. Redémarrez le système. Si le problème persiste, rendez-vous chez votre revendeur Bosch.
610	Erreur de tension de la batterie	Redémarrez le système. Si le problème persiste, rendez-vous chez votre revendeur Bosch.
620	Dysfonctionnement du chargeur	Remplacez le chargeur. Rendez-vous chez votre revendeur Bosch.
640	Erreur interne de la batterie	Redémarrez le système. Si le problème persiste, rendez-vous chez votre revendeur Bosch.
655	Erreur multiple de la batterie	Arrêtez le système eBike. Retirez la batterie et remettez-la en place. Redémarrez le système. Si le problème persiste, rendez-vous chez votre revendeur Bosch.
656	Erreur de version de logiciel	Rendez-vous chez votre revendeur Bosch pour qu'il effectue une mise à jour du logiciel.
7xx	Défaut du moyeu	Consultez la notice d'utilisation du fabricant du moyeu.
800	Défaut ABS interne	Rendez-vous chez votre revendeur Bosch.
810	Signaux non plausibles du capteur de vitesse de roue. Rendez-vous chez votre revendeur Bosch.	Rendez-vous chez votre revendeur Bosch.
820	Défaut du câble vers le capteur de vitesse avant.	Rendez-vous chez votre revendeur Bosch.
821...826	Signaux non plausibles du capteur de vitesse de la roue avant. La couronne du capteur ABS manque, est endommagée ou est mal montée ; diamètre de pneu très différent entre la roue avant et la roue arrière ; situation de conduite extrême, p. ex. conduite sur la roue arrière.	Redémarrez le système et effectuez un parcours d'essai pendant au moins 2 minutes. Le témoin ABS doit s'éteindre. Si le problème persiste, rendez-vous chez votre revendeur Bosch.
830	Défaut du câble vers le capteur de vitesse arrière.	Rendez-vous chez votre revendeur Bosch.
831 833...835	Signaux non plausibles du capteur de vitesse de la roue arrière. La couronne du capteur ABS manque, est endommagée ou est mal montée ; diamètre de pneu très différent entre la roue avant et la roue arrière ; situation de conduite extrême, p. ex. conduite sur la roue arrière.	Redémarrez le système et effectuez un parcours d'essai pendant au moins 2 minutes. Le témoin ABS doit s'éteindre. Si le problème persiste, rendez-vous chez votre revendeur Bosch.
840	Défaut ABS interne	Rendez-vous chez votre revendeur Bosch.
850	Défaut ABS interne	Rendez-vous chez votre revendeur Bosch.
860, 861	Dysfonctionnement de l'alimentation en tension	Redémarrez le système. Si le problème persiste, rendez-vous chez votre revendeur Bosch.

Code	Cause	Remède
870, 871 880 883...885	Erreur de communication	Redémarrez le système. Si le problème persiste, rendez-vous chez votre revendeur Bosch.
889	Défaut ABS interne	Rendez-vous chez votre revendeur Bosch.
890	Le témoin ABS est défectueux ou manque ; système ABS peut-être inopérant.	Rendez-vous chez votre revendeur Bosch.
Pas d'affichage	Défaut interne de l'ordinateur de bord	Redémarrez le système eBike en l'éteignant et en le rallumant.

Alimentation en énergie d'appareils externes via la prise USB

La prise USB peut être utilisée pour faire fonctionner ou pour recharger la plupart des appareils pouvant être alimentés via un câble USB (par ex. téléphones portables).

Pour pouvoir recharger un appareil, il faut l'ordinateur de bord soit logé dans son support et qu'une batterie suffisamment chargée soit en place sur le vélo électrique.

Ouvrez le cache de protection (9) de la prise USB de l'ordinateur de bord. Connectez la prise USB de l'appareil externe à la prise USB (8) de l'ordinateur de bord au moyen d'un câble USB Micro A/Micro B normalisé (disponible chez votre revendeur eBike Bosch).

Après avoir déconnecté le consommateur électrique, remettez soigneusement en place le cache de protection (9) sur la prise USB.

► **Une connexion USB n'est pas étanche à l'eau. En cas de trajets sous la pluie, ne branchez aucun appareil externe à la prise USB et assurez-vous que le cache de protection (9) est bien en place.**

Attention : Le fait de brancher des consommateurs électriques à la prise peut réduire l'autonomie du vélo électrique.

Informations sur la conduite avec le système eBike

Entretien du système eBike

Respectez les températures de fonctionnement et de stockage des composants du système d'assistance électrique. Protégez l'unité d'entraînement, l'ordinateur de bord et la batterie des températures extrêmes (par exemple d'une exposition intense aux rayons du soleil en l'absence d'aération). Les composants (notamment la batterie) peuvent être endommagés lorsqu'ils sont exposés à des températures extrêmes.

Veillez à une bonne propreté de l'écran de l'ordinateur de bord Nyon. En cas de présence de saletés, la détection de luminosité ambiante risque de ne plus fonctionner. En mode de navigation, la commutation jour/nuit risque de ne plus se faire.

Un brusque changement des conditions ambiantes peut entraîner la formation de buée sur la face interne de l'écran. La buée disparaît généralement après peu de temps dès qu'il y a eu équilibre des températures.

Entretien et service après-vente

Nettoyage et entretien

Les composants, y compris l'unité d'entraînement, ne doivent pas être immergés dans de l'eau ou être nettoyés avec de l'eau sous pression.

Pour nettoyer votre ordinateur de bord, utilisez un chiffon doux, légèrement humide. Utilisez uniquement de l'eau et aucun produit nettoyant.

Faites contrôler votre système eBike au moins une fois par an sur le plan technique (partie mécanique, version du logiciel système, etc.).

Le fabricant de vélos ou concessionnaire de vélos peut fixer comme échéance d'entretien un certain kilométrage et/ou un intervalle de temps. Quand le prochain entretien est arrivé à échéance, l'ordinateur de bord vous en informe pendant 4 s, à chaque mise en marche.

Pour le service après-vente ou les réparations sur votre vélo électrique, adressez-vous à un vélociste agréé.

► **Ne confiez les réparations qu'à un revendeur agréé.**

Service après-vente et conseil utilisateurs

Pour toutes les questions concernant le système eBike et ses éléments, adressez-vous à un vélociste agréé.

Vous trouverez les données de contact de vélocistes agréés sur le site internet www.bosch-ebike.com.

Transport

► **Si vous devez transporter votre vélo électrique à l'extérieur de votre voiture, par exemple, sur une galerie de toit, retirez l'ordinateur de bord et la batterie afin d'éviter qu'ils soient endommagés.**

Élimination des déchets



L'unité d'entraînement, l'ordinateur de bord et son unité de commande, la batterie, le capteur de vitesse, les accessoires et l'emballage

doivent être triés afin d'être recyclés de façon respectueuse de l'environnement.

Ne jetez pas les systèmes eBike et leurs éléments constitutifs dans les ordures ménagères !



Conformément à la directive européenne 2012/19/UE, les outils électroportatifs hors d'usage, et conformément à la directive européenne 2006/66/CE, les accus/piles/batteries usagés ou défectueux doivent être éliminés séparément et être recyclés en respectant l'environnement.

Rapportez les composants hors d'usage des systèmes eBike Bosch chez un vélociste agréé.

Sous réserve de modifications.