

SmartphoneHub

CUI100

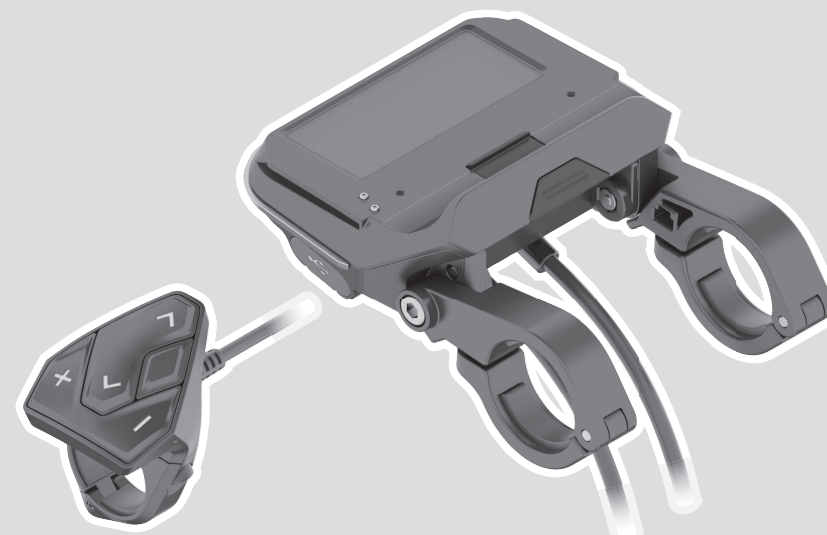

Robert Bosch GmbH
72757 Reutlingen
Germany

www.bosch-ebike.com

1 270 020 XBC (2020.04) T / 122 WEU

- de** Originalbetriebsanleitung
- en** Original operating instructions
- fr** Notice d'utilisation d'origine
- es** Instrucciones de servicio originales
- pt** Manual de instruções original
- it** Istruzioni d'uso originali
- nl** Oorspronkelijke gebruiksaanwijzing
- da** Original brugsanvisning
- sv** Originalbruksanvisning
- no** Original bruksanvisning
- fi** Alkuperäinen käyttöopas
- el** Πρωτότυπες οδηγίες λειτουργίας



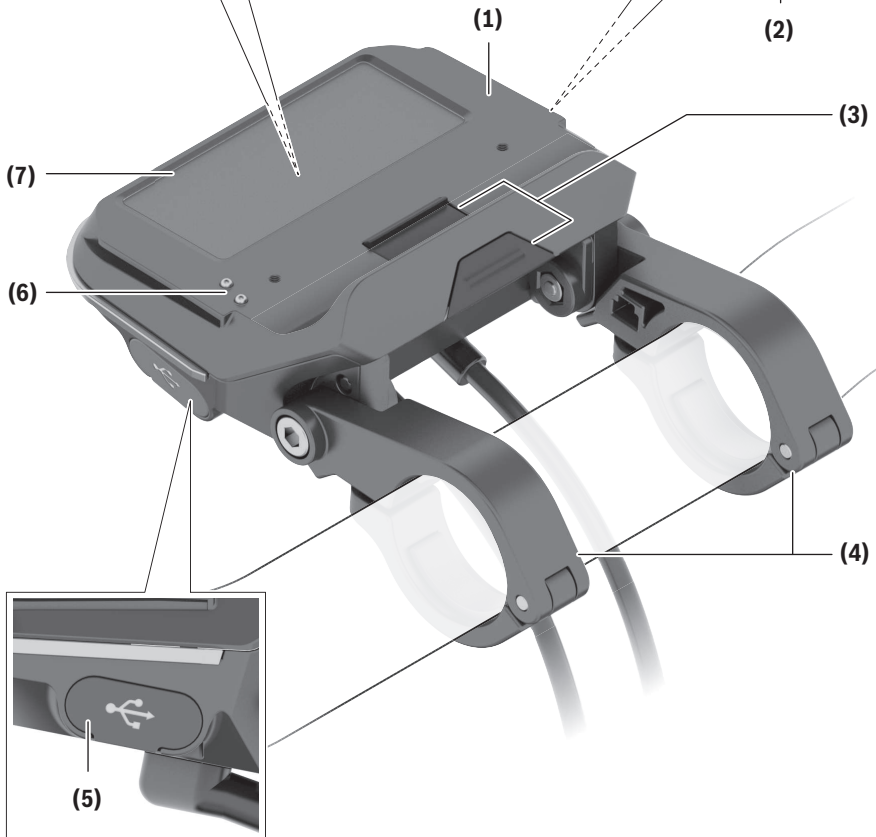
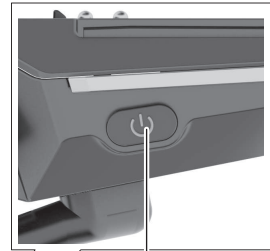
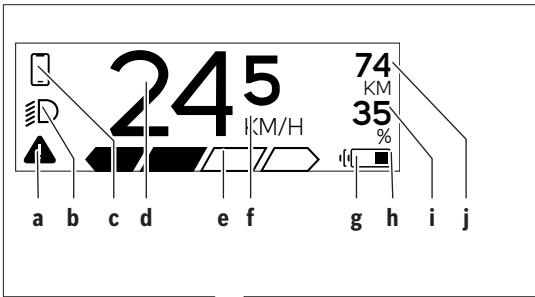

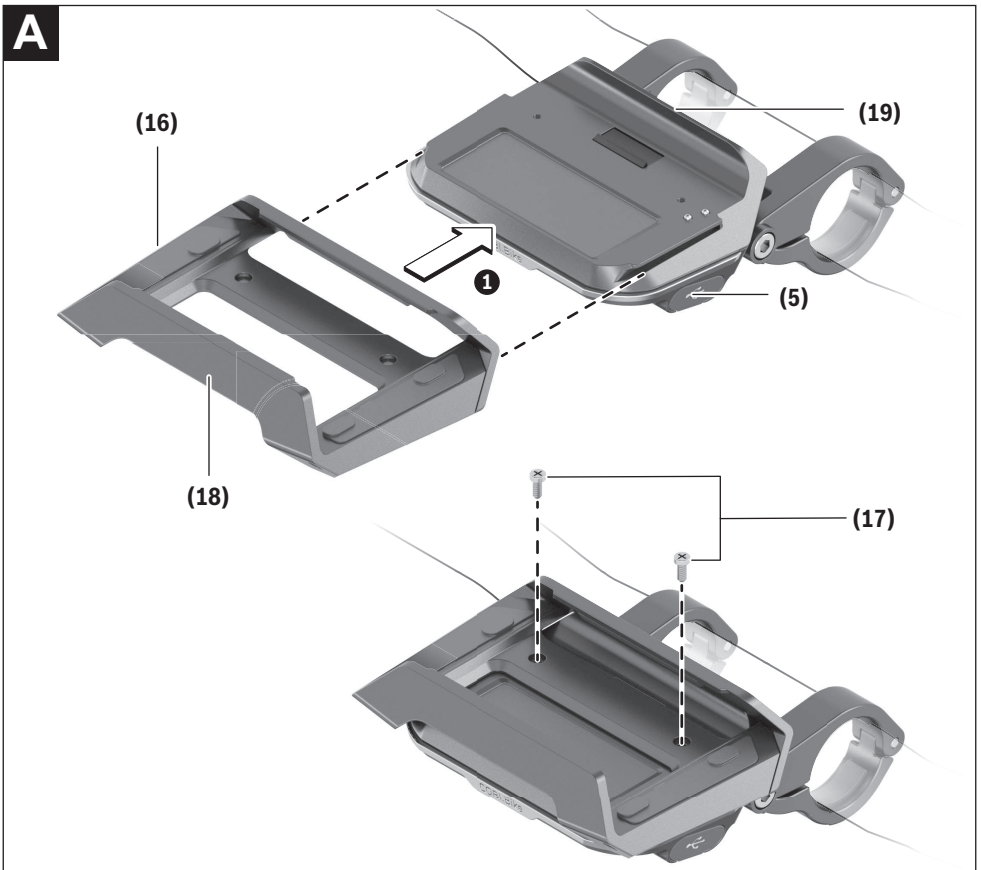
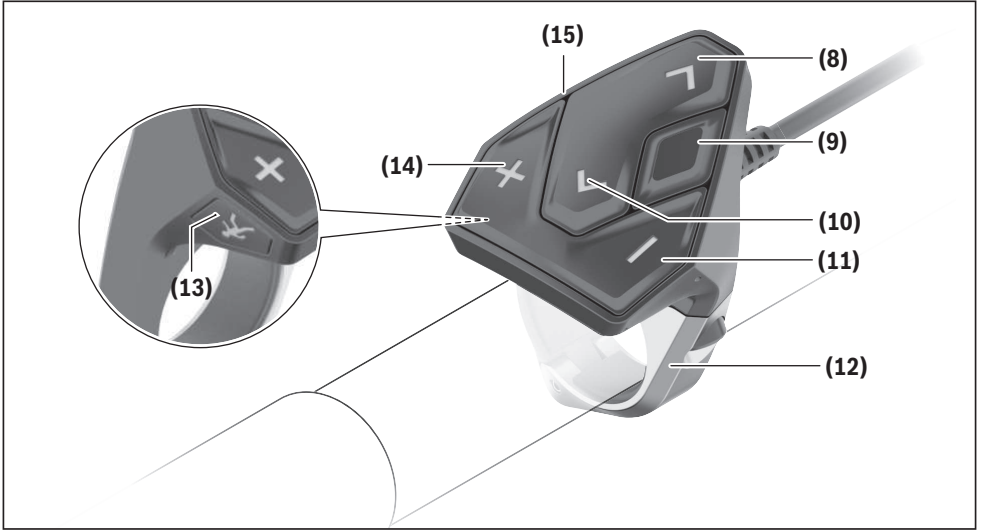

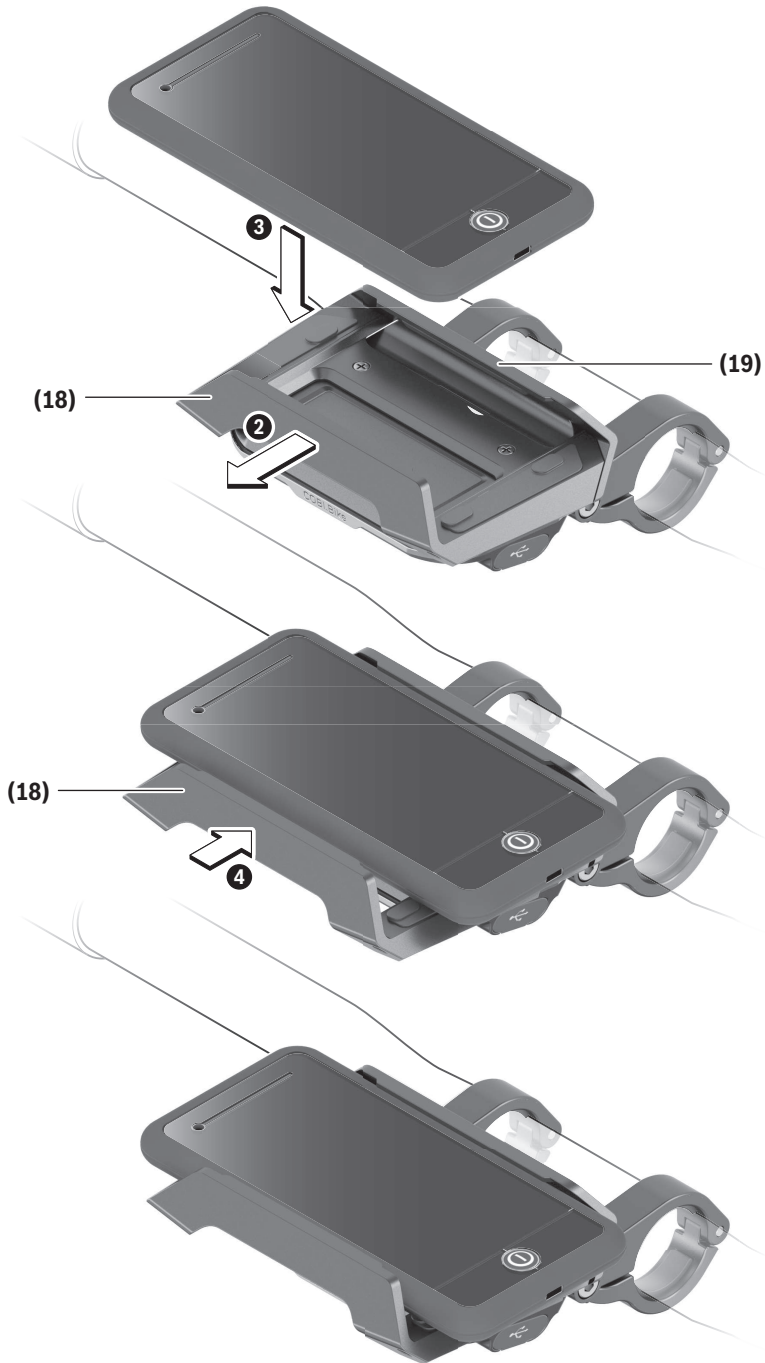
B

Consignes de sécurité



Lisez attentivement toutes les instructions et consignes de sécurité. Le non-respect des instructions et consignes de sécurité peut provoquer un choc électrique, un incendie et/ou entraîner de graves blessures.

Conservez tous les avertissements et toutes les instructions pour pouvoir s'y reporter ultérieurement.

Le terme **accu** utilisé dans la présente notice d'utilisation désigne un accu/une batterie d'eBike Bosch d'origine.

- ▶ **Ne vous laissez pas distraire par l'affichage sur l'ordinateur de bord.** Si vous ne vous concentrez pas pleinement sur les conditions de circulation, vous risquez d'être impliqué dans un accident. Pour changer de niveau d'assistance et effectuer des entrées dans votre ordinateur de bord, arrêtez-vous et saisissez les données souhaitées.
- ▶ **N'ouvrez pas l'ordinateur de bord.** Le fait de l'ouvrir annule la garantie. Il risquerait par ailleurs d'être détérioré.
- ▶ **Ne vous servez pas de l'ordinateur de bord comme d'une poignée.** Si vous soulevez votre vélo en le saisissant par l'ordinateur de bord, ce dernier risque d'être endommagé irrémédiablement.
- ▶ **Ne retournez pas le vélo pour le mettre en appui sur le guidon et la selle, quand le SmartphoneHub ou son support sont montés sur le guidon.** Le SmartphoneHub ou son support de fixation risqueraient de subir des dommages irréparables.
- ▶ **Attention !** En cas d'utilisation de l'ordinateur de bord en mode *Bluetooth®* et/ou WiFi, les ondes émises risquent de perturber le fonctionnement de certains appareils et installations ainsi que le fonctionnement des avions et des appareils médicaux (par ex. stimulateurs cardiaques, prothèses auditives). Les ondes émises peuvent aussi avoir un effet nocif sur les personnes et les animaux qui se trouvent à proximité immédiate de l'appareil. N'utilisez pas l'ordinateur de bord en mode *Bluetooth®* à proximité d'appareils médicaux, de stations-service, d'usines chimiques et lorsque vous vous trouvez dans des zones à risque d'explosion ou dans des zones de dynamitage. N'utilisez pas l'ordinateur de bord en mode *Bluetooth®* dans les avions. Évitez une utilisation prolongée très près du corps.
- ▶ Le nom de marque *Bluetooth®* et le logo associé sont des marques déposées de la Bluetooth SIG, Inc. Toute utilisation de cette marque/de ce logo par la société Bosch eBike Systems s'effectue sous licence.
- ▶ **L'ordinateur de bord est doté d'une interface radio. Observez les restrictions d'utilisation locales en vigueur, par ex. dans les avions ou les hôpitaux.**
- ▶ **Ne détournez pas votre attention de la circulation lors de l'utilisation des produits COBI.Bike et observez la législation de votre pays réglementant l'utilisation de votre vélo sur la voie publique. Il est notamment interdit de circuler sur la voie publique en tenant votre smartphone dans la main.**

- ▶ **Consultez un médecin avant d'utiliser les applications de sport et de fitness.** Les applications de fitness ne sont pas adaptées à toutes les personnes. Pour certaines, elles peuvent être trop contraignantes sur le plan physique.

Remarque : Nous recommandons de ne pas utiliser les produits COBI.Bike avant l'âge de 10 ans.

Remarque relative à la protection des données

Quand le SmartphoneHub est envoyé au Service Bosch pour entretien ou réparation, il se peut que les données enregistrées en mémoire soient transmises à Bosch.

Description des prestations et du produit

Utilisation conforme

Le SmartphoneHub est spécialement conçu pour une utilisation conjointe avec un système eBike Bosch et pour l'affichage des données de parcours.

Nous nous réservons le droit d'apporter à tout moment des modifications au logiciel pour corriger des erreurs ou pour modifier les fonctionnalités décrites dans la présente notice.

Vous trouverez une description détaillée d'autres fonctions dans la version en ligne de cette notice d'utilisation sous www.Bosch-eBike.com/smartphonehub-manual.

Le **SmartphoneHub** est conçu pour une utilisation avec un smartphone.

Les données de parcours de base apparaissent néanmoins aussi sur l'écran du SmartphoneHub. D'autres informations et fonctions peuvent être ajoutées via l'application pour smartphone



COBI.Bike.

La communication entre le SmartphoneHub et le smartphone s'effectue via une connexion *Bluetooth®*.

Éléments constitutifs

La numérotation des éléments se réfère aux représentations sur les pages graphiques situées en début de notice.

Toutes les pièces de vélo, à l'exception de l'unité d'entraînement, de l'ordinateur et de l'unité de commande, du capteur de vitesse et de leurs fixations sont représentées de manière schématique, elles peuvent différer par rapport à celles réellement installées sur votre vélo électrique.

- (1) SmartphoneHub
- (2) Touche Marche/arrêt du SmartphoneHub
- (3) Levier de déverrouillage du support de smartphone
- (4) Support du SmartphoneHub^{A)}
- (5) Cache de protection de la prise USB
- (6) Alimentation du support de smartphone
- (7) Écran
- (8) Touche pour parcourir vers l'avant

- (9) Touche de sélection
 - (10) Touche pour parcourir vers l'arrière
 - (11) Touche Diminution de l'assistance –
 - (12) Support de l'unité de commande
 - (13) Touche Assistance à la poussée **WALK**
 - (14) Touche Augmentation de l'assistance / activation/désactivation de l'éclairage +
 - (15) Unité de commande
 - (16) Support universel
 - (17) Vis de fixation pour support universel
 - (18) Étrier de maintien avant
 - (19) Étrier de maintien arrière
- A) Pour la fixation sur le guidon, des solutions spécifiques client aussi sans les colliers de guidon sont possibles.

Affichages sur le SmartphoneHub

- a Affichage de défaut
- b Affichage éclairage du vélo
- c Affichage connexion avec smartphone
- d Vitesse de roulage
- e Niveau d'assistance
- f Affichage unité
- g Affichage seconde batterie (optionnel)
- h Affichage de niveau de charge de la batterie
- i Niveau de charge de la batterie
- j Autonomie

Caractéristiques techniques

| Ordinateur de bord | | SmartphoneHub |
|--|----------|---------------|
| Code produit | | CUI100 |
| Courant de charge maxi de la prise USB | mA | 1 000 |
| Tension de charge de la prise USB | V | 5 |
| Températures de fonctionnement | °C | -5 ... +40 |
| Températures de stockage | °C | +10 ... +40 |
| Températures de charge | °C | 0 ... +40 |
| Accu Li-ion interne | V mAh | 3,7 300 |
| <i>Bluetooth® Low Energy</i> | | |
| – Fréquence | MHz | 2 400–2 480 |
| – Puissance d'émission | mW | < 10 |
| Indice de protection ^{A)} | | IP 54 |
| Poids (approx.) | kg | 0,12 |

A) quand le cache de protection USB est fermé

Le système eBike de Bosch utilise FreeRTOS (voir <http://www.freertos.org>).

Déclaration de conformité

La Robert Bosch GmbH, Bosch eBike Systems, atteste que l'équipement radioélectrique **SmartphoneHub** est conforme à la directive 2014/53/UE. Vous trouverez l'intégralité de la déclaration de conformité UE à l'adresse suivante : <https://www.ebike-connect.com/conformity>.

Fonctionnement

Mise en marche

Conditions préalables

Le système eBike ne peut être activé que si les conditions suivantes sont réunies :

- La batterie utilisée est suffisamment chargée (voir la notice d'utilisation de la batterie).
- Le capteur de vitesse est correctement branché (voir la notice d'utilisation de la Drive Unit).

Mise marche/arrêt du système eBike

Pour **mettre en marche** le système eBike, vous avez les possibilités suivantes :

- La batterie étant en place sur le vélo, actionnez la touche Marche/Arrêt **(2)** de l'ordinateur de bord.
- Actionnez la touche Marche/Arrêt de la batterie du vélo électrique (voir la notice d'utilisation de la batterie).

Le système d'entraînement eBike est activé dès que vous appuyez sur les pédales (sauf quand l'assistance à la poussée est active ou avec le niveau d'assistance **OFF**). La puissance du moteur est déterminée par le niveau d'assistance paramétré au niveau de l'ordinateur de bord.

Dès que vous arrêtez de pédaler en mode normal ou dès que vous avez atteint une vitesse de **25 km/h**, le système d'entraînement eBike désactive l'assistance. L'entraînement se réactive automatiquement dès que vous vous mettez à pédaler et que la vitesse est inférieure à **25 km/h**.

Pour **arrêter** le système eBike, vous avez les possibilités suivantes :

- Actionnez la touche Marche/Arrêt **(2)** de l'ordinateur de bord.
- Désactivez la batterie en actionnant la touche Marche/Arrêt (certains fabricants de vélos proposent des solutions sans accès possible à la touche Marche/Arrêt de la batterie ; voir la notice d'utilisation de la batterie).

Après actionnement de la touche Arrêt, le système se désactive. Cela prend env. 3 s. Une remise en marche n'est possible qu'au terme de cette durée.

Si le système d'entraînement n'est pas sollicité pendant 10 min et qu'aucune touche de l'ordinateur n'est actionnée pendant cette durée, le système eBike s'éteint automatiquement pour économiser l'énergie.

Remarque : Désactivez toujours le système eBike lorsque vous garez le vélo électrique.

Remarque : Quand l'accu du SmartphoneHub est déchargé, vous pouvez tout de même activer le système eBike à partir de la batterie du vélo. L'accu du SmartphoneHub se recharge automatiquement dès que la batterie du vélo est acti-

vé. L'accu du SmartphoneHub peut aussi être rechargé via la prise USB.

Couplage du SmartphoneHub à un smartphone

Vous pouvez adjoindre d'autres affichages et fonctions au SmartphoneHub en utilisant l'application pour smartphone **COBI.Bike**. Téléchargez pour cela gratuitement l'application dans l'App Store (pour les iPhones Apple) ou dans le Google Play Store (pour les smartphones Android).

Pour connecter votre SmartphoneHub au smartphone, ouvrez l'application COBI.Bike sur votre smartphone et suivez les instructions de l'application.

Insertion d'un smartphone dans le support universel (voir figures A et B)

Un support universel **(16)** est fourni pour la fixation d'un smartphone. Pour les iPhones, des supports spécifiques sont disponibles dans la gamme d'accessoires. Les supports spécifiques pour iPhones ne nécessitent pas d'alimentation séparée.

Dans le cas du support universel, l'alimentation (5 V/1 A, maxi 1,5 A) est assurée au moyen d'un câble USB séparé (fourni) via la prise USB micro-A/micro-B du SmartphoneHub.

Mise en place du support universel (voir figure A) Glissez par l'avant le support universel **(16)** sur le SmartphoneHub jusqu'à ce qu'il s'enclenche de façon audible **①**. Pour plus de sécurité, vissez les deux vis **(17)** dans le support universel.

Mise en place du smartphone (voir figure B)

- Tirez l'étrier de maintien avant **(18)** vers l'avant **②**.
- Positionnez le côté long du smartphone contre l'étrier de maintien arrière **(19)** **③**.
- Poussez avec précaution l'étrier de maintien avant **(18)** en direction du smartphone et relâchez-le **④**.

Alimentation en énergie du smartphone (optionnel) Le smartphone peut être alimenté en énergie (5 V/1 A) au moyen d'un câble USB séparé (fourni) via la prise USB micro-A/micro-B du SmartphoneHub. Connectez pour cela le smartphone à la prise USB du SmartphoneHub à l'aide du câble USB.

Retrait du smartphone Poussez vers l'avant le smartphone et en même temps l'étrier de maintien avant avec les deux mains jusqu'à ce que le smartphone puisse être retiré. Débranchez, si branché, le câble USB assurant l'alimentation en énergie.

Mise à jour du logiciel

Un message apparaît dans l'application smartphone quand une mise à jour logicielle est disponible pour le SmartphoneHub. Pour effectuer la mise à jour, suivez les instructions qui apparaissent dans l'application.

Restauration (recovery) du SmartphoneHub

Si pour une raison quelconque le SmartphoneHub ne peut plus fonctionner correctement, effectuez une restauration du logiciel. Ouvrez pour cela l'application sur votre smartphone et suivez les instructions.

Alimentation en énergie du SmartphoneHub

Le SmartphoneHub intègre un accu lithium ion polymère (nominal/minimum 300 mAh, 3,7 V) qui ne peut pas être retiré.

Le SmartphoneHub peut être activé avec la touche Marche/Arrêt **(2)** ou avec la touche Marche/Arrêt de la batterie du vélo. Au cas où vous ne parvenez pas à activer le SmartphoneHub, rechargez-le pendant au moins 30 min via un câble USB.

Quand vous n'utilisez pas votre SmartphoneHub, chargez-le tous les 3 mois. Vous pouvez charger l'accu du SmartphoneHub via la prise USB du SmartphoneHub en utilisant n'importe quel chargeur (chargeur secteur, chargeur de smartphone etc).

Activation/désactivation de l'assistance à la poussée

L'assistance à la poussée vous permet de pousser le vélo électrique en exerçant moins d'effort. La vitesse possible avec cette fonction dépend de la vitesse sélectionnée sur le vélo. Elle est au maximum de **6 km/h**. Elle sera d'autant plus faible (à pleine puissance) que la vitesse sélectionnée est plus petite.

► **La fonction assistance à la poussée ne doit être utilisée que quand vous poussez le vélo électrique.** Les roues du vélo doivent être en contact avec le sol lorsque l'assistance à la poussée est utilisée, sans quoi vous risqueriez de vous blesser.

Pour **activer** l'assistance à la poussée, actionnez brièvement la touche **WALK** sur votre unité de commande (Drive Unit). Après l'activation, appuyez dans les 3 secondes qui suivent sur la touche **+** et maintenez-la enfoncée. L'assistance électrique eBike est alors activée.

Remarque : L'assistance à la poussée n'est pas activable dans le niveau d'assistance **OFF**.

L'assistance à la poussée **se désactive** dès que l'une des situations suivantes se produit :

- Vous relâchez la touche **+**,
- les roues du vélo électrique se bloquent (par ex. si vous actionnez les freins ou heurtez un obstacle),
- la vitesse devient supérieure à **6 km/h**.

Le fonctionnement de l'assistance de poussée est tributaire de la législation en vigueur dans chaque pays et peut donc différer de ce qui a été indiqué ci-dessus. L'assistance à la poussée peut même être désactivée.

Réglage du niveau d'assistance

Vous pouvez sélectionner avec l'unité de commande **(15)** le niveau d'assistance électrique souhaité lorsque vous péda-

lez. Le niveau d'assistance peut être modifié à tout moment, même au cours de la conduite.

Remarque : Sur certaines versions, le niveau d'assistance est pré-réglé et ne peut pas être modifié. Sur d'autres, il peut y avoir moins de niveaux d'assistance que ce qui est indiqué ici.

Les niveaux d'assistance suivants sont disponibles :

- **OFF :** l'assistance électrique est désactivée, le vélo ne peut être utilisé que comme un vélo normal sans assistance. L'assistance à la poussée ne peut pas être activée.
- **ECO :** assistance efficace avec le rendement maximal, pour disposer d'une autonomie maximale
- **TOUR :** assistance régulière, pour de grands trajets et de grandes randonnées
- **SPORT/eMTB :**
 - SPORT :** assistance puissante pour parcours sportifs sur chemins montagneux ainsi que pour la circulation urbaine
 - eMTB :** assistance optimale sur tous terrains, démarrage sportif, dynamique améliorée, performances maximales (**eMTB** seulement disponible en combinaison avec les unités d'entraînement BDU250P CX, BDU365, BDU450 CX et BDU480 CX. Une mise à jour logicielle est parfois nécessaire.)
 - **TURBO :** assistance maximale jusqu'à des fréquences de pédalage élevées, pour conduite sportive

Pour **augmenter** le niveau d'assistance, appuyez sur la touche **+** (**14**) de l'unité de commande, jusqu'à ce que le niveau d'assistance souhaité s'affiche à l'écran. Pour **réduire** le niveau d'assistance, appuyez sur la touche **-** (**11**).

Activation/désactivation de l'éclairage du vélo

Sur les vélos avec éclairage alimenté par le système eBike, le phare avant et le feu et arrière peuvent être allumés et éteints simultanément par un appui prolongé de la touche **+** (**14**) de l'unité de commande.

Quand l'éclairage est allumé, un symbole apparaît à l'écran ou dans l'application.

L'éclairage du vélo peut aussi être allumé et éteint à partir de l'application.

Le fait d'allumer ou d'éteindre l'éclairage du vélo n'a aucune incidence sur le rétro-éclairage de l'écran.

Affichage et configuration du SmartphoneHub

Le SmartphoneHub est relié à l'unité d'entraînement (Drive Unit) via un câble.

Le smartphone est relié mécaniquement au SmartphoneHub via un support de fixation.

Le SmartphoneHub et le smartphone communiquent entre eux via une connexion *Bluetooth*®.

Le SmartphoneHub possède un écran LCD anti-rayures de 1,52" avec une résolution de 192 × 64 pixels. L'écran intégré est conçu pour une utilisation sans smartphone. L'écran ne permet pas d'afficher le contenu de l'application mobile pour smartphone.

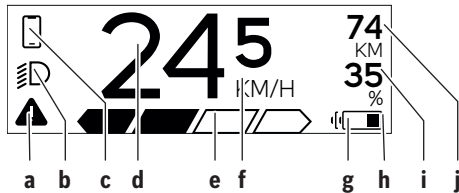

- a** Affichage de défaut :
Le symbole apparaît en présence d'au moins un défaut dans la mémoire de défauts.
- b** Affichage éclairage du vélo :
Le symbole apparaît quand l'éclairage est allumé.
- c** Affichage connexion avec smartphone :
Cet affichage apparaît quand le smartphone est connecté au SmartphoneHub via *Bluetooth*®.
- Cet affichage apparaît quand le smartphone est connecté au SmartphoneHub et qu'en même temps l'application **COBI.Bike** est ouverte sur le smartphone. L'application **COBI.Bike** enregistre alors le parcours.
- d** Vitesse :
Il apparaît là la vitesse de roulage actuelle.
- e** Niveau d'assistance
- f** Affichage de l'unité :
Selon le paramétrage de l'application **COBI.Bike**, la vitesse s'affiche en km/h ou en mph. L'unité par défaut est « km/h ».
- g** Affichage seconde batterie :
Si le vélo électrique est doté de 2 batteries, il apparaît alternativement le niveau de charge des 2 batteries.
- h** Affichage de l'état de charge de la batterie :
Le symbole batterie indique le niveau de charge de la batterie.
 La batterie est déchargée ou pas en place.
- i** Niveau de charge de la batterie en %

j Autonomie de la batterie du vélo électrique :
Il apparaît ici l'autonomie maximale en fonction de l'état de charge de la batterie.

Autres affichages

| | |
|--|---|
| 498 ^{1/1} | Un problème est survenu ! Cet affichage de défaut reste affiché jusqu'à ce que l'utilisateur actionne la touche Sélection (9) et confirme ainsi qu'il a pris connaissance du défaut. Le triangle d'avertissement reste ensuite affiché sur la gauche du masque écran principal (avec la vitesse, etc.) jusqu'à ce que le défaut ait été supprimé. |
| HOLD '+ NOW | Le processus d'activation en deux étapes oblige l'utilisateur à actionner d'abord la touche (13) puis la touche + (14) pendant 2 secondes. |
| | Au bout de 2 secondes apparaît le mode Assistance à la poussée. |
| | Cet affichage et le texte représenté à gauche apparaissent quand il ne peut plus y avoir d'assistance électrique eBike suite à la présence de problèmes. C'est par exemple le cas quand la batterie du vélo électrique est déchargée. |
| ENGINE OFF | |
| DISABLED ^{n/a} / ₃₅ ³⁵ / ₃₅ | |
| 68% | Quand la batterie du vélo électrique est en cours de recharge, il apparaît à l'écran son niveau de charge actuel. Le symbole batterie clignote. |
| | Cet affichage apparaît p.ex. quand – le DiagnosticTool est raccordé ou – quand une source d'alimentation externe (batterie externe USB p. ex.) est connectée au SmartphoneHub |
| 245 ⁷⁴ / ₃₅ ³⁵ / ₃₅ | Quand le niveau de charge de la batterie du vélo électrique est inférieur à 20 %, l'affichage d'état de charge h clignote. |
| | Cet affichage apparaît p. ex. quand – le niveau de charge de la batterie du vélo électrique est faible ou – aucune batterie de vélo électrique n'est détectée par le système. |
| | L'assistance électrique est désactivée. |
| | Ces affichages apparaissent quand une maintenance du système eBike est échue. |
| INSPECTION DUE | |
| x x | Cet affichage apparaît en présence de problèmes logiciels. Il faut effectuer |

une mise à jour logicielle dans l'application COBI.Bike.

Vous pouvez effectuer vous-même la mise à jour dans l'application **COBI.Bike** ; pas besoin d'aller chez votre revendeur VAE Bosch.

 Cet affichage apparaît quand le SmartphoneHub se connecte au smartphone.

 La fin de l'appairage *Bluetooth*® est signalée par une coche sur le symbole smartphone.

 Cet affichage apparaît quand le SmartphoneHub se trouve en mode restauration (il n'est possible d'installer un nouveau logiciel que dans cet état). Le petit symbole *Bluetooth*® indique la connexion au smartphone.

 À la fin de la restauration apparaît une coche.

À la fin de la restauration apparaît une coche.

 Le système de commande n'est pas opérationnel à cause de l'une des causes suivantes :

- CHECK APP**
1. Un ou plusieurs composants incompatibles ont été détectés. Seul un revendeur VAE Bosch peut dans ce cas vous dépanner.
 2. Une vieille version de logiciel a été décelée. Cela ne peut être dû qu'à l'installation volontaire d'une version antérieure du logiciel. Le problème peut être résolu en effectuant une mise à jour du logiciel. Suivez pour cela les instructions de l'application **COBI.Bike**.

Après ce message, le système eBike se désactive.

 Cet affichage apparaît quand l'application **COBI.Bike** est ouverte et qu'elle se trouve dans le mode Dashboard.



Cet affichage apparaît quand l'application **COBI.Bike** est connectée au SmartphoneHub Bosch et que l'unité d'entraînement attend d'être activée. Procédez pour cela comme suit :

- Appuyez sur le bouton « Start » de l'application **COBI.Bike**.
- Placez le smartphone à l'horizontale pendant que l'application **COBI.Bike** s'ouvre.
- Appuyez sur la touche + de l'unité de commande.

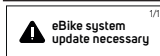

Cet affichage apparaît quand un ou plusieurs composants du vélo ont besoin d'une mise à jour logicielle.

La mise à jour requise ne peut être effectuée que par un revendeur VAE Bosch agréé.

Pour faire disparaître cet affichage, appuyez sur n'importe quelle touche de l'unité de commande. L'affichage apparaît à chaque démarrage du système eBike tant que la mise à jour n'a pas été effectuée. Vous pouvez continuer à utiliser votre vélo électrique normalement. Le chiffre en haut à droite indique le nombre de remarques.

Affichage des code de défaut

Les éléments du système eBike sont contrôlés automatiquement en permanence. Si un défaut est détecté, le code de défaut correspondant s'affiche sur l'ordinateur de bord. Certains défauts déclenchent la désactivation automatique de l'assistance électrique. Il est alors possible de continuer à rouler mais à la seule force des mollets. Faites contrôler votre vélo électrique avant de l'utiliser pour d'autres trajets.

► **Ne confiez les réparations qu'à un revendeur agréé.**

| Code | Cause | Remède |
|------|---|--|
| 410 | Une ou plusieurs touches de l'ordinateur de bord sont bloquées. | Contrôlez si les touches sont coincées, par ex. suite à la pénétration de saletés. Nettoyez les touches si nécessaire. |
| 414 | Problème de connexion de l'unité d'affichage | Faites contrôler les raccordements et connexions |
| 418 | Une ou plusieurs touches de l'unité de commande sont bloquées. | Contrôlez si les touches sont coincées, par ex. suite à la pénétration de saletés. Nettoyez les touches si nécessaire. |
| 419 | Erreur de configuration | Redémarrez le système. Si le problème persiste, rendez-vous chez votre revendeur Bosch. |
| 422 | Problème de connexion de l'unité d'entraînement | Faites contrôler les raccordements et connexions |
| 423 | Problème de connexion de la batterie du VAE | Faites contrôler les raccordements et connexions |

| Code | Cause | Remède |
|------|---|---|
| 424 | Erreur de communication des composants entre eux | Faites contrôler les raccordements et connexions |
| 426 | Erreur de timeout interne | Redémarrez le système. Si le problème persiste, rendez-vous chez votre revendeur Bosch. Il n'est pas possible, en présence de ce défaut, d'aller dans le menu Configuration de base pour afficher ou modifier la circonférence de pneu. |
| 430 | Accu interne de l'ordinateur de bord vide (pas pour BUI350) | Rechargez l'ordinateur de bord (dans son support ou via la prise USB) |
| 431 | Erreur de version de logiciel | Redémarrez le système. Si le problème persiste, rendez-vous chez votre revendeur Bosch. |
| 440 | Défaut interne de l'unité d'entraînement | Redémarrez le système. Si le problème persiste, rendez-vous chez votre revendeur Bosch. |
| 450 | Erreur interne du logiciel | Redémarrez le système. Si le problème persiste, rendez-vous chez votre revendeur Bosch. |
| 460 | Défaut sur la prise USB | Débranchez le câble de la prise USB de l'ordinateur de bord. Si le problème persiste, rendez-vous chez votre revendeur Bosch. |
| 490 | Défaut interne de l'ordinateur de bord | Faites vérifier l'ordinateur de bord |
| 500 | Défaut interne de l'unité d'entraînement | Redémarrez le système. Si le problème persiste, rendez-vous chez votre revendeur Bosch. |
| 502 | Dysfonctionnement de l'éclairage du vélo | Contrôlez l'éclairage et son câblage. Redémarrez le système. Si le problème persiste, rendez-vous chez votre revendeur Bosch. |
| 503 | Défaut du capteur de vitesse | Redémarrez le système. Si le problème persiste, rendez-vous chez votre revendeur Bosch. |
| 504 | Manipulation du signal de vitesse détectée. | Contrôlez la position de l'aimant de rayon, corrigez sa position si nécessaire. Vérifiez s'il n'y a pas eu manipulation (tuning). L'assistance est réduite. |
| 510 | Défaut interne du capteur | Redémarrez le système. Si le problème persiste, rendez-vous chez votre revendeur Bosch. |
| 511 | Défaut interne de l'unité d'entraînement | Redémarrez le système. Si le problème persiste, rendez-vous chez votre revendeur Bosch. |
| 530 | Dysfonctionnement de la batterie | Arrêtez le système eBike, retirez la batterie et remettez-la en place. Redémarrez le système. Si le problème persiste, rendez-vous chez votre revendeur Bosch. |
| 531 | Erreur de configuration | Redémarrez le système. Si le problème persiste, rendez-vous chez votre revendeur Bosch. |
| 540 | Défaut de température | Le VAE se trouve en dehors de la plage de températures admissible. Arrêtez le système eBike et laissez la température de l'unité d'entraînement remonter ou redescendre jusque dans la plage de températures admissibles. Redémarrez le système. Si le problème persiste, rendez-vous chez votre revendeur Bosch. |
| 550 | Un consommateur électrique non autorisé a été détecté. | Retirez le consommateur électrique. Redémarrez le système. Si le problème persiste, rendez-vous chez votre revendeur Bosch. |
| 580 | Erreur de version de logiciel | Redémarrez le système. Si le problème persiste, rendez-vous chez votre revendeur Bosch. |
| 591 | Erreur d'authentification | Arrêtez le système eBike. Retirez la batterie et remettez-la en place. Redémarrez le système. Si le problème persiste, rendez-vous chez votre revendeur Bosch. |
| 592 | Composant non compatible | Utilisez un écran compatible. Si le problème persiste, rendez-vous chez votre revendeur Bosch. |
| 593 | Erreur de configuration | Redémarrez le système. Si le problème persiste, rendez-vous chez votre revendeur Bosch. |

| Code | Cause | Remède |
|--------------------------------|--|--|
| 595, 596 | Erreur de communication | Contrôlez le câblage vers le moyeu et redémarrez le système. Si le problème persiste, rendez-vous chez votre revendeur Bosch. |
| 602 | Défaut interne de la batterie | Redémarrez le système. Si le problème persiste, rendez-vous chez votre revendeur Bosch. |
| 603 | Défaut interne de la batterie | Redémarrez le système. Si le problème persiste, rendez-vous chez votre revendeur Bosch. |
| 605 | Défaut de température de la batterie | La batterie se trouve en dehors de la plage de températures admissible. Arrêtez le système eBike et laissez la batterie revenir dans la plage de températures admissibles. Redémarrez le système. Si le problème persiste, rendez-vous chez votre revendeur Bosch. |
| 606 | Défaut externe de la batterie | Vérifiez le câblage. Redémarrez le système. Si le problème persiste, rendez-vous chez votre revendeur Bosch. |
| 610 | Défaut de tension de la batterie | Redémarrez le système. Si le problème persiste, rendez-vous chez votre revendeur Bosch. |
| 620 | Dysfonctionnement du chargeur | Remplacez le chargeur. Rendez-vous chez votre revendeur Bosch. |
| 640 | Défaut interne de la batterie | Redémarrez le système. Si le problème persiste, rendez-vous chez votre revendeur Bosch. |
| 655 | Défaut multiple de la batterie | Arrêtez le système eBike. Retirez la batterie et remettez-la en place. Redémarrez le système. Si le problème persiste, rendez-vous chez votre revendeur Bosch. |
| 656 | Erreur de version de logiciel | Rendez-vous chez votre revendeur Bosch pour qu'il effectue une mise à jour du logiciel. |
| 7xx | Défaut de composants d'autres fabricants | Consultez la notice d'utilisation du fabricant du composant. |
| 800 | Défaut ABS interne | Rendez-vous chez votre revendeur Bosch. |
| 810 | Signaux non plausibles du capteur de vitesse de roue. | Rendez-vous chez votre revendeur Bosch. |
| 820 | Défaut du câble vers le capteur de vitesse de la roue avant. | Rendez-vous chez votre revendeur Bosch. |
| 821 ... 826 | Signaux non plausibles émis par le capteur de vitesse de la roue avant La cible du capteur ABS manque, est endommagée ou est mal montée ; diamètres de pneu très différents entre la roue avant et la roue arrière ; situation de conduite extrême, p. ex. conduite sur la roue arrière | Redémarrez le système et effectuez un parcours d'essai pendant au moins 2 minutes. Le témoin ABS doit s'éteindre. Si le problème persiste, rendez-vous chez votre revendeur Bosch. |
| 830 | Défaut du câble vers le capteur de vitesse de la roue arrière. | Rendez-vous chez votre revendeur Bosch. |
| 831 833 ... 835 | Signaux non plausibles émis par le capteur de vitesse de la roue arrière La cible du capteur ABS manque, est endommagée ou est mal montée ; diamètres de pneu très différents entre la roue avant et la roue arrière ; situation de conduite extrême, p. ex. conduite sur la roue arrière | Redémarrez le système et effectuez un parcours d'essai pendant au moins 2 minutes. Le témoin ABS doit s'éteindre. Si le problème persiste, rendez-vous chez votre revendeur Bosch. |
| 840 | Défaut ABS interne | Rendez-vous chez votre revendeur Bosch. |
| 850 | Défaut ABS interne | Rendez-vous chez votre revendeur Bosch. |
| 860, 861 | Dysfonctionnement de l'alimentation en tension | Redémarrez le système. Si le problème persiste, rendez-vous chez votre revendeur Bosch. |
| 870, 871 880 883 ... 885 | Erreur de communication | Redémarrez le système. Si le problème persiste, rendez-vous chez votre revendeur Bosch. |

| Code | Cause | Remède |
|-----------------|--|--|
| 889 | Défaut ABS interne | Rendez-vous chez votre revendeur Bosch. |
| 890 | Le témoin ABS est défectueux ou manque ; le système ABS est peut-être inopérant. | Rendez-vous chez votre revendeur Bosch. |
| Pas d'affichage | Défaut interne de l'ordinateur de bord | Redémarrez le système eBike en l'éteignant et en le rallumant. |

Entretien et service après-vente

Nettoyage et entretien

Ne nettoyez jamais les composants avec de l'eau sous pression.

Veillez à une bonne propreté de l'écran de votre ordinateur de bord. En cas de présence de saletés, la détection de luminosité ambiante risque de ne plus fonctionner.

Pour nettoyer votre ordinateur de bord, utilisez un chiffon doux, légèrement humide. Utilisez uniquement de l'eau et aucun produit nettoyant.

Faites contrôler votre système eBike au moins une fois par an sur le plan technique (partie mécanique, version du logiciel système, etc.).

Le concessionnaire de vélos peut en plus programmer un certain kilométrage et/ou intervalle de temps comme échéance d'entretien. Quand le prochain entretien est arrivé à échéance, l'ordinateur de bord vous en informe à chaque mise en marche.

Pour le service après-vente ou les réparations sur votre vélo électrique, adressez-vous à un vélociste agréé.

► **Ne confiez les réparations qu'à un revendeur agréé.**

Service après-vente et conseil utilisateurs

Pour toutes les questions concernant le système eBike et ses éléments, adressez-vous à un vélociste agréé.

Vous trouverez les données de contact de vélocistes agréés sur le site internet www.bosch-ebike.com.

Élimination des déchets



L'unité d'entraînement, l'ordinateur de bord et son unité de commande, la batterie, le capteur de vitesse, les accessoires et l'emballage doivent être triés afin d'être recyclés de façon respectueuse de l'environnement.

Ne jetez pas les systèmes eBike et leurs éléments constitutifs dans les ordures ménagères !



Conformément à la directive européenne 2012/19/UE, les outils électroportatifs hors d'usage, et conformément à la directive européenne 2006/66/CE, les accus/piles/batteries usagés ou défectueux doivent être éliminés séparément et être recyclés en respectant l'environnement.

Rapportez les composants hors d'usage des systèmes eBike Bosch chez un vélociste agréé.

Sous réserve de modifications.